

第2回 神戸川の河川環境に関する意見交換会

日 時：平成25年8月 7日（水）

10:00～12:00

場 所：出雲市役所3F 大会議室

【 次 第 】

1. 開 会

2. 意見交換

- (1) 前回の意見交換について
- (2) 神戸川の河川環境について
- (3) その他

3. 閉 会

第2回「神戸川の河川環境に関する意見交換会」出席予定者一覧

地元関係者

区 分	地 区 等	氏 名	意見交換会
地元関係(神戸川上流)	飯南町	山下 潔	
地元関係(神戸川下流)	出雲市	吉田 博	
地元関係(神戸川下流)	出雲市	山本 常夫	
地元関係(神戸川上流)	出雲市	深井 徹郎	
神戸川漁業協同組合組合長	出雲市	片寄 巖	
神戸川再生推進会議会長	出雲市	林 要一	
神戸川再生推進会議副会長	出雲市	福間 勉	
神戸川再生推進会議	出雲市	松尾 治幸	
神戸川再生推進会議	出雲市	佐々木 安江	
神戸川再生推進会議	出雲市	石橋 正伸	
北海道大学名誉教授	出雲市	中尾 繁	

行政関係者

区 分	役職等	氏 名	意見交換会
国土交通省出雲河川事務所	副所長	玉田 一雄	
島根県農林水産部水産課	漁場環境・内水面グループリーダー	若林 英人	
島根県土木部河川課	課 長	平田 知昭	
出雲市産業観光部	農林水産調整監	坂根 真治	

その他

区 分	役職等	氏 名	意見交換会
中国電力(株)出雲電力所	所長	森 繁樹	
中国電力(株)流通事業本部	島根土木担当マネージャー	塩道 智晴	
中国電力(株)管財部門	島根用地総括・不動産管理マネージャー	黒田 一三	

第2回 神戸川の河川環境に関する意見交換会

出雲市役所 3階 大会議室

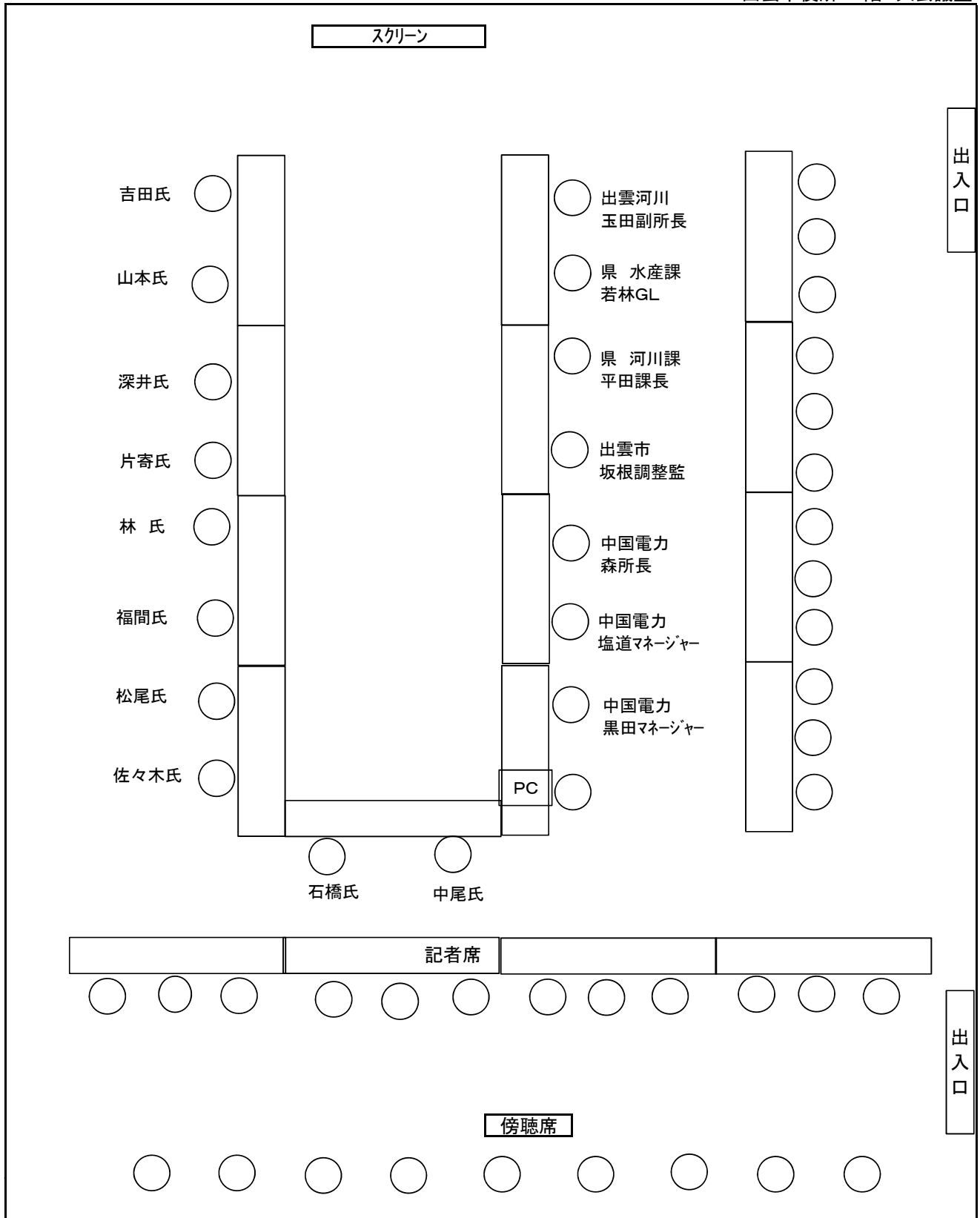

第1回「神戸川の河川環境に関する意見交換会」 主な意見

1. 日 時 平成25年7月17日(水)14時00分～16時00分

2. 場 所 出雲合同庁舎 6階 601会議室

3. 意見概要

1) 分水や水利権等に関する主な意見

- ・調整会議での再生推進会議の意見発表「中国電力の不正などの問題」に対し、中国電力から文書回答をいただきたい。
- ・出雲市長の分水に対する考え方は、「当面 2m³/s放流で状況を確認すべき」というものであるが、再生推進会議は、全面的に分水への反対を主張。
- ・平成23年度に更新許可された乙立発電所の、地元意見聴取についての確認。

2) 河川環境に関する主な意見

- ・きれいな水を流すため、来島ダムと志津見ダムの2つのダムの連携が必要。
- ・川の中の草と草の間に水がちょろちょろ流れている状況で、水草が生えている。これは、水量が少ないことが原因。
- ・反辺地区の川の水は緑色系。来島ダムと志津見ダムの距離が短いため、水が浄化されない。
- ・浄化装置等の設置が必要ではないか。浄化を、中電、国、県、住民のだれが行うのか明確にすべき。
- ・流域に降った雨は、そのまま海に流すべきもの。山と川と海はつながっており、それぞれの生態系も一つにつながっている。生態系の多様性を考えるべき。
- ・フラッシュ放流では、川底の石はほとんど動かず、川が浄化されない。
- ・神戸川に生活ごみが投げている状況であり、こういうことの対策を行わないと河川の浄化にならない。
- ・昨年8月に志津見ダムを視察した際、アオコが大発生しているのを確認したが、来島ダムにもあったのではないか。水質の悪化は、富栄養化の水が流れてくるからではないか。
- ・集落排水は完備されているが、用水に藻がはえるようになった。ダムに貯まった水が原因で、流量を増やしてもきれいにならないのではないか。
- ・ダムへの流入水の水質に問題があるのではないか。