

学校給食衛生管理基準

第1 総則

- 1 学校給食を実施する都道府県教育委員会及び市区町村教育委員会（以下「教育委員会」という。）、附属学校を設置する国立大学法人及び私立学校の設置者（以下「教育委員会等」という。）は、自らの責任において、必要に応じて、保健所の協力、助言及び援助（食品衛生法（昭和二十二年法律第二百三十三号）に定める食品衛生監視員による監視指導を含む。）を受けつつ、HACCP（コーデックス委員会（国連食糧農業機関／世界保健機関合同食品規格委員会）総会において採択された「危害分析・重要管理点方式とその適用に関するガイドライン」に規定されたHACCP（Hazard Analysis and Critical Control Point：危害分析・重要管理点）をいう。）の考え方にに基づき単独調理場、共同調理場（調理等の委託を行う場合を含む。以下「学校給食調理場」という。）並びに共同調理場の受配校の施設及び設備、食品の取扱い、調理作業、衛生管理体制等について実態把握に努め、衛生管理上の問題がある場合には、学校医又は学校薬剤師の協力を得て速やかに改善措置を図ること。

第2 学校給食施設及び設備の整備及び管理に係る衛生管理基準

- 1 学校給食施設及び設備の整備及び管理に係る衛生管理基準は、次の各号に掲げる項目ごとに、次のとおりとする。

(1) 学校給食施設

① 共通事項

- 一 学校給食施設は、衛生的な場所に設置し、食数に適した広さとする。また、随時施設の点検を行い、その実態の把握に努めるとともに、施設の新増築、改築、修理その他の必要な措置を講じること。
- 二 学校給食施設は、別添の「学校給食施設の区分」に従い区分することとし、調理場（学校給食調理員が調理又は休憩等を行う場所であって、別添中区分の欄に示す「調理場」をいう。以下同じ。）は、二次汚染防止の観点から、汚染作業区域、非汚染作業区域及びその他の区域（それぞれ別添中区分の欄に示す「汚染作業区域」、「非汚染作業区域」及び「その他の区域（事務室等を除く。）」をいう。以下同じ。）に部屋単位で区分すること。ただし、洗浄室は、使用状況に応じて汚染作業区域又は非汚染作業区域に区分することが適当であることから、別途区分すること。また、検収、保管、下処理、調理及び配膳の各作業区域並びに更衣休憩にあてる区域及び前室に区分するよう努めること。
- 三 ドライシステムを導入するよう努めること。また、ドライシステムを導入していない調理場においてもドライ運用を図ること。
- 四 作業区域（別添中区分の欄に示す「作業区域」をいう。以下同

じ。)の外部に開放される箇所にはエアカーテンを備えるよう努めること。

五 学校給食施設は、設計段階において保健所及び学校薬剤師等の助言を受けるとともに、栄養教諭又は学校栄養職員（以下「栄養教諭等」という。）その他の関係者の意見を取り入れ整備すること。

②作業区域内の施設

一 食品を取り扱う場所（作業区域のうち洗浄室を除く部分をいう。以下同じ。）は、内部の温度及び湿度管理が適切に行える空調等を備えた構造とするよう努めること。

二 食品の保管室は、専用であること。また、衛生面に配慮した構造とし、食品の搬入及び搬出に当たって、調理室を経由しない構造及び配置とすること。

三 外部からの汚染を受けないような構造の検収室を設けること。

四 排水溝は、詰まり又は逆流がおきにくく、かつ排水が飛散しない構造及び配置とすること。

五 釜周りの排水が床面に流れない構造とすること。

六 配膳室は、外部からの異物の混入を防ぐため、廊下等と明確に区分すること。また、その出入口には、原則として施錠設備を設けること。

③その他の区域の施設

一 廃棄物（調理場内で生じた廃棄物及び返却された残菜をいう。以下同じ。）の保管場所は、調理場外の適切な場所に設けること。

二 学校給食従事者専用の便所は、食品を取り扱う場所及び洗浄室から直接出入りできない構造とすること。また、食品を取り扱う場所及び洗浄室から3m以上離れた場所に設けるよう努めること。さらに、便所の個室の前に調理衣を着脱できる場所を設けるよう努めること。

(2) 学校給食設備

①共通事項

一 機械及び機器については、可動式にするなど、調理過程に合った作業動線となるよう配慮した配置であること。

二 全ての移動性の器具及び容器は、衛生的に保管するため、外部から汚染されない構造の保管設備を設けること。

三 給水給湯設備は、必要な数を使用に便利な位置に設置し、給水栓は、直接手指を触れることのないよう、肘等で操作できるレバー式等であること。

四 共同調理場においては、調理した食品を調理後2時間以内に給食できるようにするための配送車を必要台数確保すること。

②調理用の機械、機器、器具及び容器

- 一 食肉類、魚介類、卵、野菜類、果実類等食品の種類ごとに、それぞれ専用に調理用の器具及び容器を備えること。また、それぞれの調理用の器具及び容器は、下処理用、調理用、加熱調理済食品用等調理の過程ごとに区別すること。
- 二 調理用の機械、機器、器具及び容器は、洗浄及び消毒ができる材質、構造であり、衛生的に保管できるものであること。また、食数に適した大きさと数量を備えること。
- 三 献立及び調理内容に応じて、調理作業の合理化により衛生管理を充実するため、焼き物機、揚げ物機、真空冷却機、中心温度管理機能付き調理機等の調理用の機械及び機器を備えるよう努めること。

③シンク

- 一 シンクは、食数に応じてゆとりのある大きさ、深さであること。また、下処理室における加熱調理用食品、非加熱調理用食品及び器具の洗浄に用いるシンクは別々に設置するとともに、三槽式構造とすること。さらに、調理室においては、食品用及び器具等の洗浄用のシンクを共用しないこと。あわせて、その他の用途用のシンクについても相互汚染しないよう努めること。

④冷蔵及び冷凍設備

- 一 冷蔵及び冷凍設備は、食数に応じた広さがあるものを原材料用及び調理用等に整備し、共用を避けること。

⑤温度計及び湿度計

- 一 調理場内の適切な温度及び湿度の管理のために、適切な場所に正確な温度計及び湿度計を備えること。また、冷蔵庫・冷凍庫の内部及び食器消毒庫その他のために、適切な場所に正確な温度計を備えること。

⑥廃棄物容器等

- 一 ふた付きの廃棄物専用の容器を廃棄物の保管場所に備えること。
- 二 調理場には、ふた付きの残菜入れを備えること。

⑦学校給食従事者専用手洗い設備等

- 一 学校給食従事者の専用手洗い設備は、前室、便所の個室に設置するとともに、作業区分ごとに使用しやすい位置に設置すること。
- 二 肘まで洗える大きさの洗面台を設置するとともに、給水栓は、直接手指を触れることのないよう、肘等で操作できるレバー式、足踏み式又は自動式等の温水に対応した方式であること。
- 三 学校食堂等に、児童生徒等の手洗い設備を設けること。

(3) 学校給食施設及び設備の衛生管理

- 一 学校給食施設及び設備は、清潔で衛生的であること。
 - 二 冷蔵庫、冷凍庫及び食品の保管室は、整理整頓すること。また、調理室には、調理作業に不必要な物品等を置かないこと。
 - 三 調理場は、換気を行い、温度は25℃以下、湿度は80%以下に保つよう努めること。また、調理室及び食品の保管室の温度及び湿度並びに冷蔵庫及び冷凍庫内部の温度を適切に保ち、これらの温度及び湿度は毎日記録すること。
 - 四 調理場内の温度計及び湿度計は、定期的に検査を行うこと。
 - 五 調理場の給水、排水、採光、換気等の状態を適正に保つこと。また、夏期の直射日光を避ける設備を整備すること。
 - 六 学校給食施設及び設備は、ねずみ及びはえ、ごきぶり等衛生害虫の侵入及び発生を防止するため、侵入防止措置を講じること。また、ねずみ及び衛生害虫の発生状況を1ヶ月に1回以上点検し、発生を確認したときには、その都度駆除をすることとし、必要な場合には、補修、整理整頓、清掃、清拭、消毒等を行い、その結果を記録すること。なお、殺そ剤又は殺虫剤を使用する場合は、食品を汚染しないようその取扱いに十分注意すること。さらに、学校給食従事者専用の便所については、特に衛生害虫に注意すること。
 - 七 学校給食従事者専用の便所には、専用の履物を備えること。また、定期的に清掃及び消毒を行うこと。
 - 八 学校給食従事者専用の手洗い設備は、衛生的に管理するとともに、石けん液、消毒用アルコール及びペーパータオル等衛生器具を常備すること。また、布タオルの使用は避けること。さらに、前室の手洗い設備には個人用爪ブラシを常備すること。
 - 九 食器具、容器及び調理用の器具は、使用后、でん粉及び脂肪等が残留しないよう、確実に洗浄するとともに、損傷がないように確認し、熱風保管庫等により適切に保管すること。また、フードカッター、野菜切り機等調理用の機械及び機器は、使用後に分解して洗浄及び消毒した後、乾燥させること。さらに、下処理室及び調理室内における機械、容器等の使用後の洗浄及び消毒は、全ての食品が下処理室及び調理室から搬出された後に行うよう努めること。
 - 十 天井の水滴を防ぐとともに、かびの発生の防止に努めること。
 - 十一 床は破損箇所がないよう管理すること。
 - 十二 清掃用具は、整理整頓し、所定の場所に保管すること。また、汚染作業区域と非汚染作業区域の共用を避けること。
- 2 学校薬剤師等の協力を得て（1）の各号に掲げる事項について、毎学年1回定期的に、（2）及び（3）の各号に掲げる事項については、毎学年3回定期的に、検査を行い、その実施記録を保管すること。

第3 調理の過程等における衛生管理に係る衛生管理基準

1 調理の過程等における衛生管理に係る衛生管理基準は、次の各号に掲げる項目ごとに、次のとおりとする。

(1) 献立作成

- 一 献立作成は、学校給食施設及び設備並びに人員等の能力に応じたものとするとともに、衛生的な作業工程及び作業動線となるよう配慮すること。
- 二 高温多湿の時期は、なまもの、和えもの等については、細菌の増殖等が起こらないように配慮すること。
- 三 保健所等から情報を収集し、地域における感染症、食中毒の発生状況に配慮すること。
- 四 献立作成委員会を設ける等により、栄養教諭等、保護者その他の関係者の意見を尊重すること。
- 五 統一献立（複数の学校で共通して使用する献立をいう。）を作成するに当たっては、食品の品質管理又は確実な検収を行う上で支障を来すことがないように、一定の地域別又は学校種別等の単位に分けること等により適正な規模での作成に努めること。

(2) 学校給食用食品の購入

① 共通事項

- 一 学校給食用食品（以下「食品」という。）の購入に当たっては、食品選定のための委員会等を設ける等により、栄養教諭等、保護者その他の関係者の意見を尊重すること。また、必要に応じて衛生管理に関する専門家の助言及び協力を受けられるような仕組みを整えること。
- 二 食品の製造を委託する場合には、衛生上信用のおける製造業者を選定すること。また、製造業者の有する設備、人員等から見た能力に応じた委託とすることとし、委託者において、随時点検を行い、記録を残し、事故発生の防止に努めること。

② 食品納入業者

- 一 保健所等の協力を得て、施設の衛生面及び食品の取扱いが良好で衛生上信用のおける食品納入業者を選定すること。
- 二 食品納入業者又は納入業者の団体等との間に連絡会を設け、学校給食の意義、役割及び衛生管理の在り方について定期的な意見交換を行う等により、食品納入業者の衛生管理の啓発に努めること。
- 三 売買契約に当たって、衛生管理に関する事項を取り決める等により、業者の検便、衛生環境の整備等について、食品納入業者に自主的な取組を促すこと。
- 四 必要に応じて、食品納入業者の衛生管理の状況を確認すること。

五 原材料及び加工食品について、製造業者若しくは食品納入業者等が定期的実施する微生物及び理化学検査の結果、又は生産履歴等を提出させること。また、検査等の結果については、保健所等への相談等により、原材料として不適と判断した場合には、食品納入業者の変更等適切な措置を講じること。さらに、検査結果を保管すること。

③食品の選定

一 食品は、過度に加工したものは避け、鮮度の良い衛生的なものを選定するよう配慮すること。また、有害なもの又はその疑いのあるものは避けること。

二 有害若しくは不必要な着色料、保存料、漂白剤、発色剤その他の食品添加物が添加された食品、又は内容表示、消費期限及び賞味期限並びに製造業者、販売業者等の名称及び所在地、使用原材料及び保存方法が明らかでない食品については使用しないこと。また、可能な限り、使用原材料の原産国についての記述がある食品を選定すること。

三 保健所等から情報提供を受け、地域における感染症、食中毒の発生状況に応じて、食品の購入を考慮すること。

(3) 食品の検収・保管等

一 検収は、あらかじめ定めた検収責任者が、食品の納入に立会い、品名、数量、納品時間、納入業者名、製造業者名及び所在地、生産地、品質、鮮度、箱、袋の汚れ、破れその他の包装容器等の状況、異物混入及び異臭の有無、消費期限又は賞味期限、製造年月日、品温（納入業者が運搬の際、適切な温度管理を行っていたかどうかを含む。）、年月日表示、ロット（一の製造期間内に一連の製造工程により均質性を有するように製造された製品の一群をいう。以下同じ。）番号その他のロットに関する情報について、毎日、点検を行い、記録すること。また、納入業者から直接納入する食品の検収は、共同調理場及び受配校において適切に分担し実施するとともに、その結果を記録すること。

二 検収のために必要な場合には、検収責任者の勤務時間を納入時間に合わせて割り振ること。

三 食肉類、魚介類等生鮮食品は、原則として、当日搬入するとともに、一回で使い切る量を購入すること。また、当日搬入できない場合には、冷蔵庫等で適切に温度管理するなど衛生管理に留意すること。

四 納入業者から食品を納入させるに当たっては、検収室において食品の受け渡しを行い、下処理室及び調理室に立ち入らせないこと。

五 食品は、検収室において、専用の容器に移し替え、下処理室及

び食品の保管室にダンボール等を持ち込まないこと。また、検収室内に食品が直接床面に接触しないよう床面から60cm以上の高さの置台を設けること。

六 食品を保管する必要がある場合には、食肉類、魚介類、野菜類等食品の分類ごとに区分して専用の容器で保管する等により、原材料の相互汚染を防ぎ、衛生的な管理を行うこと。また、別紙「学校給食用食品の原材料、製品等の保存基準」に従い、棚又は冷蔵冷凍設備に保管すること。

七 牛乳については、専用の保冷库等により適切な温度管理を行い、新鮮かつ良好なものが飲用に供されるよう品質の保持に努めること。

八 泥つきの根菜類等の処理は、検収室で行い、下処理室を清潔に保つこと。

(4) 調理過程

①共通事項

一 給食の食品は、原則として、前日調理を行わず、全てその日に学校給食調理場で調理し、生で食用する野菜類、果実類等を除き、加熱処理したものを給食すること。また、加熱処理する食品については、中心部温度計を用いるなどにより、中心部が75℃で1分間以上（二枚貝等ノロウイルス汚染のおそれのある食品の場合は85℃で1分間以上）又はこれと同等以上の温度まで加熱されていることを確認し、その温度と時間を記録すること。さらに、中心温度計については、定期的に検査を行い、正確な機器を使用すること。

二 野菜類の使用については、二次汚染防止の観点から、原則として加熱調理すること。また、教育委員会等において、生野菜の使用に当たっては、食中毒の発生状況、施設及び設備の状況、調理過程における二次汚染防止のための措置、学校給食調理員の研修の実施、管理運営体制の整備等の衛生管理体制の実態、並びに生野菜の食生活に果たす役割等を踏まえ、安全性を確認しつつ、加熱調理の有無を判断すること。さらに、生野菜の使用に当たっては、流水で十分洗浄し、必要に応じて、消毒するとともに、消毒剤が完全に洗い落とされるまで流水で水洗いすること。

三 和えもの、サラダ等の料理の混ぜ合わせ、料理の配食及び盛りつけに際しては、清潔な場所で、清潔な器具を使用し、料理に直接手を触れないよう調理すること。

四 和えもの、サラダ等については、各食品を調理後速やかに冷却機等で冷却を行った上で、冷却後の二次汚染に注意し、冷蔵庫等で保管するなど適切な温度管理を行うこと。また、やむを得ず水で冷却する場合は、直前に使用水の遊離残留塩素が0.1mg/

L以上であることを確認し、確認した数値及び時間を記録すること。さらに、和える時間を配食の直前にするなど給食までの時間の短縮を図り、調理終了時に温度及び時間を記録すること。

五 マヨネーズは、つぐらないこと。

六 缶詰は、缶の状態、内壁塗装の状態等を注意すること。

②使用水の安全確保

一 使用水は、学校環境衛生基準（平成二十一年文部科学省告示第六十号）に定める基準を満たす飲料水を使用すること。また、毎日、調理開始前に十分流水した後及び調理終了後に遊離残留塩素が0.1mg/L以上であること並びに外観、臭気、味等について水質検査を実施し、その結果を記録すること。

二 使用水について使用に不適な場合は、給食を中止し速やかに改善措置を講じること。また、再検査の結果使用した場合は、使用した水1Lを保存食用の冷凍庫に-20℃以下で2週間以上保存すること。

三 貯水槽を設けている場合は、専門の業者に委託する等により、年1回以上清掃すること。また、清掃した証明書等の記録は1年間保管すること。

③二次汚染の防止

一 献立ごとに調理作業の手順、時間及び担当者を示した調理作業工程表並びに食品の動線を示した作業動線図を作成すること。また、調理作業工程表及び作業動線図を作業前に確認し、作業に当たること。

二 調理場における食品及び調理用の器具及び容器は、床面から60cm以上の高さの置台の上に置くこと。

三 食肉、魚介類及び卵は、専用の容器、調理用の機器及び器具を使用し、他の食品への二次汚染を防止すること。

四 調理作業中の食品並びに調理用の機械、機器、器具及び容器の汚染の防止の徹底を図ること。また、包丁及びまな板類については食品別及び処理別の使い分けの徹底を図ること。

五 下処理後の加熱を行わない食品及び加熱調理後冷却する必要がある食品の保管には、原材料用冷蔵庫は使用しないこと。

六 加熱調理した食品を一時保存する場合又は調理終了後の食品については、衛生的な容器にふたをして保存するなど、衛生的な取扱いを行い、他からの二次汚染を防止すること。

七 調理終了後の食品は、素手でさわらないこと。

八 調理作業時には、ふきんは使用しないこと。

九 エプロン、履物等は、色分けする等により明確に作業区分ごとに使い分けること。また、保管の際は、作業区分ごとに洗浄及び消毒し、翌日までに乾燥させ、区分して保管するなど、衛生管理

- に配慮すること。
- ④食品の適切な温度管理等
- 一 調理作業時においては、調理室内の温度及び湿度を確認し、その記録を行うこと。また、換気を行うこと。
 - 二 原材料の適切な温度管理を行い、鮮度を保つこと。また、冷蔵保管及び冷凍保管する必要のある食品は常温放置しないこと。
 - 三 加熱調理後冷却する必要のある食品については、冷却機等を用いて温度を下げ、調理用冷蔵庫で保管し、食中毒菌等の発育至適温度帯の時間を可能な限り短くすること。また、加熱終了時、冷却開始時及び冷却終了時の温度及び時間を記録すること。
 - 四 配送及び配食に当たっては、必要に応じて保温食缶及び保冷食缶若しくは蓄冷材等を使用し、温度管理を行うこと。
 - 五 調理後の食品は、適切な温度管理を行い、調理後2時間以内に給食できるよう努めること。また、配食の時間を毎日記録すること。さらに、共同調理場においては、調理場搬出時及び受配校搬入時の時間を毎日記録するとともに、温度を定期的に記録すること。
 - 六 加熱調理食品にトッピングする非加熱調理食品は、衛生的に保管し、トッピングする時期は給食までの時間が極力短くなるようにすること。
- ⑤廃棄物処理
- 一 廃棄物は、分別し、衛生的に処理すること。
 - 二 廃棄物は、汚臭、汚液がもれないように管理すること。また、廃棄物のための容器は、作業終了後速やかに清掃し、衛生上支障がないように保持すること。
 - 三 返却された残菜は、非汚染作業区域に持ち込まないこと。
 - 四 廃棄物は、作業区域内に放置しないこと。
 - 五 廃棄物の保管場所は、廃棄物の搬出後清掃するなど、環境に悪影響を及ぼさないよう管理すること。
- (5) 配送及び配食
- ①配送
- 一 共同調理場においては、容器、運搬車の設備の整備に努め、運搬途中の塵埃等による調理済食品等の汚染を防止すること。また、調理済食品等が給食されるまでの温度の管理及び時間の短縮に努めること。
- ②配食等
- 一 配膳室の衛生管理に努めること。
 - 二 食品を運搬する場合は、容器にふたをすること。
 - 三 パンの容器、牛乳等の瓶その他の容器等の汚染に注意すること。

四 はし等を児童生徒の家庭から持参させる場合は、不衛生にならないよう指導すること。

五 給食当番等配食を行う児童生徒及び教職員については、毎日、下痢、発熱、腹痛等の有無その他の健康状態及び衛生的な服装であることを確認すること。また、配食前、用便後の手洗いを励行させ、清潔な手指で食器及び食品を扱うようにすること。

六 教職員は、児童生徒の嘔吐物のため汚れた食器具の消毒を行うなど衛生的に処理し、調理室に返却するに当たっては、その旨を明示し、その食器具を返却すること。また、嘔吐物は、調理室には返却しないこと。

(6) 検食及び保存食等

①検食

一 検食は、学校給食調理場及び共同調理場の受配校において、あらかじめ責任者を定めて児童生徒の摂食開始時間の30分前までに行うこと。また、異常があった場合には、給食を中止するとともに、共同調理場の受配校においては、速やかに共同調理場に連絡すること。

二 検食に当たっては、食品の中に人体に有害と思われる異物の混入がないか、調理過程において加熱及び冷却処理が適切に行われているか、食品の異味、異臭その他の異常がないか、一食分としてそれぞれの食品の量が適当か、味付け、香り、色彩並びに形態等が適切か、及び、児童生徒の嗜好との関連はどのように配慮されているか確認すること。

三 検食を行った時間、検食者の意見等検食の結果を記録すること。

②保存食

一 保存食は、毎日、原材料、加工食品及び調理済食品を食品ごとに50g程度ずつビニール袋等清潔な容器に密封して入れ、専用冷凍庫に-20℃以下で2週間以上保存すること。また、納入された食品の製造年月日若しくはロットが違う場合又は複数の釜で調理した場合は、それぞれ保存すること。

二 原材料は、洗浄、消毒等を行わず、購入した状態で保存すること。ただし、卵については、全て割卵し、混合したものから50g程度採取し保存すること。

三 保存食については、原材料、加工食品及び調理済食品が全て保管されているか並びに廃棄した日時を記録すること。

四 共同調理場の受配校に直接搬入される食品についても共同調理場で保存すること。また、複数の業者から搬入される食品については、各業者ごとに保存すること。

五 児童生徒の栄養指導及び盛りつけの目安とする展示食を保存食

と兼用しないこと。

③残食及び残品

- 一 パン等残食の児童生徒の持ち帰りは、衛生上の見地から、禁止することが望ましい。
 - 二 パン、牛乳、おかず等の残品は、全てその日のうちに処分し、翌日に繰り越して使用しないこと。
- 2 学校薬剤師等の協力を得て1の各号に掲げる事項について、毎学年1回（（3）、（4）②及び（6）①、②にあっては毎学年3回）、定期的に検査を行い、その実施記録を保管すること。

第4 衛生管理体制に係る衛生管理基準

- 1 衛生管理体制に係る衛生管理基準は、次の各号に掲げる項目ごとに、次のとおりとする。

(1) 衛生管理体制

- 一 学校給食調理場においては、栄養教諭等を衛生管理責任者として定めること。ただし、栄養教諭等が現にいない場合は、調理師資格を有する学校給食調理員等を衛生管理責任者として定めること。
- 二 衛生管理責任者は、施設及び設備の衛生、食品の衛生及び学校給食調理員の衛生の日常管理等に当たること。また、調理過程における下処理、調理、配送等の作業工程を分析し、各工程において清潔かつ迅速に加熱及び冷却調理が適切に行われているかを確認し、その結果を記録すること。
- 三 校長又は共同調理場の長（以下「校長等」という。）は、学校給食の衛生管理について注意を払い、学校給食関係者に対し、衛生管理の徹底を図るよう注意を促し、学校給食の安全な実施に配慮すること。
- 四 校長等は、学校保健委員会等を活用するなどにより、栄養教諭等、保健主事、養護教諭等の教職員、学校医、学校歯科医、学校薬剤師、保健所長等の専門家及び保護者が連携した学校給食の衛生管理を徹底するための体制を整備し、その適切な運用を図ること。
- 五 校長等は、食品の検収等の日常点検の結果、異常の発生が認められる場合、食品の返品、献立の一部又は全部の削除、調理済食品の回収等必要な措置を講じること。
- 六 校長等は、施設及び設備等の日常点検の結果、改善が必要と認められる場合、必要な応急措置を講じること。また、改善に時間を要する場合、計画的な改善を行うこと。
- 七 校長等は、栄養教諭等の指導及び助言が円滑に実施されるよう、関係職員の意思疎通等に配慮すること。
- 八 教育委員会等は、栄養教諭等の衛生管理に関する専門性の向上

- を図るため、新規採用時及び経験年数に応じた研修その他の研修の機会が確保されるよう努めること。
- 九 教育委員会等は、学校給食調理員を対象とした研修の機会が確保されるよう努めること。また、非常勤職員等も含め可能な限り全員が等しく研修を受講できるよう配慮すること。
- 十 教育委員会等は、設置する学校について、計画を立て、登録検査機関（食品衛生法（昭和二十二年法律第二百三十三号）第四条第九項に規定する「登録検査機関」をいう。）等に委託するなどにより、定期的に原材料及び加工食品について、微生物検査、理化学検査を行うこと。
- 十一 調理に直接関係のない者を調理室に入れないこと。調理及び点検に従事しない者が、やむを得ず、調理室内に立ち入る場合には、食品及び器具等には触れさせず、（3）三に規定する学校給食従事者の健康状態等を点検し、その状態を記録すること。また、専用の清潔な調理衣、マスク、帽子及び履物を着用させること。さらに、調理作業後の調理室等は施錠するなど適切な管理を行うこと。

（2）学校給食従事者の衛生管理

- 一 学校給食従事者は、身体、衣服を清潔に保つこと。
- 二 調理及び配食に当たっては、せき、くしゃみ、髪の毛等が食器、食品等につかないよう専用で清潔な調理衣、エプロン、マスク、帽子、履物等を着用すること。
- 三 作業区域用の調理衣等及び履物を着用したまま便所に入らないこと。
- 四 作業開始前、用便後、汚染作業区域から非汚染作業区域に移動する前、食品に直接触れる作業の開始直前及び生の食肉類、魚介類、卵、調理前の野菜類等に触れ、他の食品及び器具等に触れる前に、手指の洗浄及び消毒を行うこと。

（3）学校給食従事者の健康管理

- 一 学校給食従事者については、日常的な健康状態の点検を行うとともに、年1回健康診断を行うこと。また、当該健康診断を含め年3回定期的に健康状態を把握することが望ましい。
- 二 検便は、赤痢菌、サルモネラ属菌、腸管出血性大腸菌血清型O157その他必要な細菌等について、毎月2回以上実施すること。
- 三 学校給食従事者の下痢、発熱、腹痛、嘔吐、化膿性疾患及び手指等の外傷等の有無等健康状態を、毎日、個人ごとに把握するとともに、本人若しくは同居人に、感染症予防及び感染症の患者に対する医療に関する法律（平成十年法律百十四号。以下「感染症予防法」という。）に規定する感染症又はその疑いがあるかどうか

か毎日点検し、これらを記録すること。また、下痢、発熱、腹痛、嘔吐をしており、感染症予防法に規定する感染症又はその疑いがある場合には、医療機関に受診させ感染性疾患の有無を確認し、その指示を励行させること。さらに、化膿性疾患が手指にある場合には、調理作業への従事を禁止すること。

四 ノロウイルスを原因とする感染性疾患による症状と診断された学校給食従事者は、高感度の検便検査においてノロウイルスを保有していないことが確認されるまでの間、食品に直接触れる調理作業を控えさせるなど適切な処置をとること。また、ノロウイルスにより発症した学校給食従事者と一緒に食事を喫食する、又は、ノロウイルスによる発症者が家族にいるなど、同一の感染機会があった可能性がある調理従事者について速やかに高感度の検便検査を実施し、検査の結果ノロウイルスを保有していないことが確認されるまでの間、調理に直接従事することを控えさせる等の手段を講じるよう努めること。

(4) 食中毒の集団発生の際の措置

一 教育委員会等、学校医、保健所等に連絡するとともに、患者の措置に万全を期すこと。また、二次感染の防止に努めること。

二 学校医及び保健所等と相談の上、医療機関を受診させるとともに、給食の停止、当該児童生徒の出席停止及び必要に応じて臨時休業、消毒その他の事後措置の計画を立て、これに基づいて食中毒の拡大防止の措置を講じること。

三 校長の指導のもと養護教諭等が児童生徒の症状の把握に努める等関係職員の役割を明確にし、校内組織等に基づいて学校内外の取組体制を整備すること。

四 保護者に対しては、できるだけ速やかに患者の集団発生の状況を周知させ、協力を求めること。その際、プライバシー等人権の侵害がないよう配慮すること。

五 食中毒の発生原因については、保健所等に協力し、速やかに明らかとなるように努め、その原因の除去、予防に努めること。

2 1の(1)に掲げる事項については、毎学年1回、(2)及び(3)に掲げる事項については、毎学年3回定期的に検査を行い、その実施記録を保管すること。

第5 日常及び臨時の衛生検査

1 学校給食衛生管理の維持改善を図るため、次に掲げる項目について、毎日点検を行うものとする。

(1) 学校給食の施設及び設備は、清潔で衛生的であること。また、調理室及び食品の保管室の温度及び湿度、冷蔵庫及び冷凍庫内部の温度を適切に保ち、これらの温度及び湿度が記録されていること。

(2) 食器具、容器及び調理用器具は、使用后、でん粉及び脂肪等が残

- 留しないよう、確実に洗浄するとともに、損傷がないように確認し、熱風保管庫等により適切に保管されていること。また、フードカッター、ミキサー等調理用の機械及び機器は、使用後に分解して洗浄及び消毒した後、乾燥されていること。
- (3) 使用水に関しては、調理開始前に十分流水した後及び調理終了後に遊離残留塩素が0.1mg/L以上であること並びに外観、臭気、味等について水質検査が実施され、記録されていること。
 - (4) 調理室には、調理作業に不必要な物品等を置いていないこと。
 - (5) 食品については、品質、鮮度、箱、袋の汚れ、破れその他の包装容器等の状況、異物混入及び異臭の有無、消費期限、賞味期限の異常の有無等を点検するための検収が適切に行われていること。また、それらが記録されていること。
 - (6) 食品等は、清潔な場所に食品の分類ごとに区分され衛生的な状態で保管されていること。
 - (7) 下処理、調理、配食は、作業区分ごとに衛生的に行われていること。
 - (8) 生食する野菜類及び果実類等は流水で十分洗浄されていること。また、必要に応じて消毒されていること。
 - (9) 加熱、冷却が適切に行われていること。また、加熱すべき食品は加熱されていること。さらに、その温度と時間が記録されていること。
 - (10) 調理に伴う廃棄物は、分別し、衛生的に処理されていること。
 - (11) 給食当番等配食を行う児童生徒及び教職員の健康状態は良好であり、服装は衛生的であること。
 - (12) 調理終了後速やかに給食されるよう配送及び配食され、その時刻が記録されていること。さらに、給食前に責任者を定めて検食が行われていること。
 - (13) 保存食は、適切な方法で、2週間以上保存され、かつ記録されていること。
 - (14) 学校給食従事者の服装及び身体が清潔であること。また、作業開始前、用便後、汚染作業区域から非汚染作業区域に移動する前、食品に直接触れる作業の開始直前及び生の食肉類、魚介類、卵、調理前の野菜類等に触れ、他の食品及び器具等に触れる前に、手指の洗浄及び消毒が行われていること。
 - (15) 学校給食従事者の下痢、発熱、腹痛、嘔吐、化膿性疾患及び手指等の外傷等の有無等健康状態を、毎日、個人ごとに把握するとともに、本人若しくは同居人に感染症予防法に規定する感染症又は、その疑いがあるかどうか毎日点検し、これらが記録されていること。また、下痢、発熱、腹痛、嘔吐をしており、感染症予防法に規定する感染症又はその疑いがある場合には、医療機関に受診させ感染性

疾患の有無を確認し、その指示が励行されていること。さらに、化膿性疾患が手指にある場合には、調理作業への従事が禁止されていること。

2 学校給食衛生管理の維持改善を図るため、次のような場合、必要があるときは臨時衛生検査を行うものとする。

①感染症・食中毒の発生のおそれがあり、また、発生したとき。

②風水害等により環境が不潔になり、又は汚染され、感染症の発生のおそれがあるとき。

③その他必要なとき。

また、臨時衛生検査は、その目的に即して必要な検査項目を設定し、その検査項目の実施に当たっては、定期的に行う衛生検査に準じて行うこと。

第6 雑則

1 本基準に基づく記録は、1年間保存すること。

2 クックチル方式により学校給食を提供する場合には、教育委員会等の責任において、クックチル専用の施設設備の整備、二次汚染防止のための措置、学校給食従事者の研修の実施、衛生管理体制の整備等衛生管理のための必要な措置を講じたうえで実施すること。

別添

学校給食施設の区分

区 分			内 容
学 校 給 食 施 設	調 理 場	作 業 区 域	検 収 室—原材料の鮮度等の確認及び 根菜類等の処理を行う場所 食 品 の 保 管 室—食品の保管場所 下 処 理 室—食品の選別、剥皮、洗浄等 を行う場所 返却された食器・食缶等の搬入場 ----- 洗浄室（機械、食器具類の洗浄・消毒前）
		区 域	汚 染 作 業 区 域 非汚染作業区域 調 理 室 ー食品の切裁等を行う場所 ー煮る、揚げる、焼く等の加熱調理を行う 場所 ー加熱調理した食品の冷却等を行う場所 ー食品を食缶に配食する場所 配膳室 食品・食缶の搬出場 ----- 洗浄室（機械、食器具類の洗浄・消毒後）
		そ の 他	更衣室、休憩室、調理員専用便所、前室等 事務室等（学校給食調理員が通常、出入りしな い区域）

別紙

学校給食用食品の原材料、製品等の保存基準

食 品 名		保存温度
牛乳		10℃以下
固形油脂		10℃以下
種実類		15℃以下
豆腐		冷 蔵
魚 介 類	鮮魚介	5℃以下
	魚肉ソーセージ、魚肉ハム及び特殊包装かまぼこ	10℃以下
	冷凍魚肉ねり製品	-15℃以下
食 肉 類	食肉	10℃以下
	冷凍食肉(細切した食肉を凍結させたもので容器包装に入れたもの)	-15℃以下
	食肉製品	10℃以下
	冷凍食肉製品	-15℃以下
卵 類	殻付卵	10℃以下
	液卵	8℃以下
	凍結卵	-15℃以下
乳 製 品 類	バター	10℃以下
	チーズ	15℃以下
	クリーム	10℃以下
生鮮果実・野菜類		10℃前後
冷凍食品		-15℃以下

別紙3

定期及び日常の衛生検査の点検票

- ①「学校給食施設等定期検査票」（第1票）
- ②「学校給食設備等の衛生管理定期検査票」（第2票）
- ③「学校給食用食品の検収・保管等定期検査票」（第3票）
- ④「調理過程の定期検査票」（第4票）
- ⑤「学校給食従事者の衛生・健康状態定期検査票」（第5票）
- ⑥「定期検便結果処置票」（第6票）
- ⑦「学校給食における衛生管理体制定期検査票」（第7票）
- ⑧「学校給食日常点検票」（第8票）

第1票

学校給食施設等定期検査票

検査年月日 年 月 日 ()
 学校(調理場)名
 給食従事者: 栄養教諭等 名、調理員 名
 定期検査票作成者(職・氏名)
 給食対象人員 人
 給食調理室 面積 m²

校長印

建物の位置・使用区分	1 位置	ア 便所、ごみ集積場等からの位置は適切であるか。 イ 校庭、道路等からほこりをかぶるおそれはないか。	A・B・C A・B・C
	2 広さ 3 使用区分	イ 食数に適した十分な広さか。 検収、保管、下処理、調理、配膳、洗浄等は、適切に区分されているか。	A・B・C A・B・C
<div style="border: 1px solid black; padding: 5px;"> <p><input type="checkbox"/>調理場内は、別添「学校給食施設の区分」により汚染作業区域、非汚染作業区域、その他に部屋単位で区分し、作業動線が明確となっている。 <input type="checkbox"/>食品の保管室は専用であり、食品の搬入に当たって、調理室を経由しない構造・配置である。 <input type="checkbox"/>検収室は、外部からの汚染を受けないような構造である。 <input type="checkbox"/>配膳室は、廊下と明確に区分されている。また、施錠設備がある。</p> </div>			
建物の構造	4 床(ドライシステム)	床をぬらさないで使用しているか。	A・B・C
	5 排水溝	ア 位置、大きさは適当で、水はけは良好か。 イ 詰まりや逆流がなく、日常的に洗浄が行える構造となっているか。 ウ 釜まわりの排水が床面に流れることはないか。	A・B・C A・B・C
	6 便所	ア 給食従事者の専用便所はあるか。 イ 食品を取り扱う場所から直接出入りできないなど位置、構造はよいか。	A・B・C
建物の周囲の状況	7 排水	ア 周囲の排水はよいか。 イ 給食施設内に外部の水は流入するおそれはないか。	A・B・C A・B・C
	8 清潔	周囲は清掃しやすいか。	A・B・C
	9 廃棄物処理	調理場外に保管場所はあるか。	A・B・C
日常点検	10 日常点検	日常点検は確実に実行されており、記録は保存されているか。	A・B・C

評価の基準 A:良好なもの、B:普通、C:不良、改造、修理を要するもの
 特に指導した事項
 直ちに改造、修理を要する事項
 その他気が付いた点で、措置を必要とする事項

第 2 票 学校給食設備等の衛生管理定期検査票

検査年月日 年 月 日 ()
 学校 (調理場) 名
 給食従事者: 栄養教諭等 名、調理員 名
 定期検査票作成者 (職・氏名)
 給食対象人員 人

校長印

調理室の整理整頓等	1 調理室には、調理作業に不必要な物品等を置いていないか。 2 調理室の温度と湿度が適切に保たれ、毎日記録・保存されているか。	A・B・C A・B・C
調理機器・器具とその保管状況	3 調理作業に合った動線となるよう機械・機器の配置は配慮されているか。 4 移動性の器具・容器のために保管設備が設けられているか。 5 食肉類、魚介類、野菜類等の調理のため、それぞれ専用の器具等を備えているか。また、下処理用、調理用等調理の過程ごとに区別されているか。 6 釜、焼き物機、揚げもの機、球根皮むき機、野菜裁断機、冷却機や包丁等の調理機器・器具は、保守に容易な材質と構造で、常に清潔に保たれているか。また、食数に適した大きさと数量を備えているか。 7 食器具、容器や調理用器具の洗浄は、適切な方法で行われ、洗浄後の食器から残留物は検出されていないか。 8 食器具、容器や調理用器具の損傷は確認され、乾燥状態で保管されているか。 9 分解できる調理機械・機器は使用後に分解し洗浄・消毒、乾燥されているか。	A・B・C A・B・C A・B・C A・B・C A・B・C A・B・C A・B・C
給水設備	10 給水給湯設備は、必要な数が便利な位置にあるか。 11 給水栓は、肘等で操作できる構造となっているか。	A・B・C A・B・C
共同調理場	12 共同調理場には、調理後 2 時間以内に給食できるよう配送車が必要台数確保されているか。	A・B・C
シンク	13 シンクは食数に応じて、ゆとりのある大きさ、深さであるか。 14 下処理室におけるシンクは、用途別に設置され、三槽式であるか。 15 シンクは食品用と器具等の洗浄用を共用していないか。 16 排水口は飛散しない構造か。	A・B・C A・B・C A・B・C A・B・C
冷蔵庫・冷凍庫・食品の保管室	17 冷蔵庫や冷凍庫は、食数に応じた広さがあるか。また、原材料用と調理用が別に整備されているか。 18 冷蔵庫の内部は常に清潔で整頓されており、庫内温度は適正に管理され、記録・保存されているか。 19 冷凍庫の内部は常に清潔で整頓されており、庫内温度は適正に管理され、記録・保存されているか。 20 食品の保管室の内部は常に清潔で整頓されており、温度、湿度は適正に管理され、記録・保存されているか。	A・B・C A・B・C A・B・C A・B・C
温度計・湿度計	21 調理場内の温度管理のため、適切な場所に温度計・湿度計を備えているか。 22 冷蔵庫、冷凍庫の内部、食器消毒庫に温度計を備えているか。 23 温度計・湿度計は、正確か。	A・B・C A・B・C A・B・C
廃棄物容器等	24 ふた付きの廃棄物専用の容器が廃棄物保管場所に備えられているか。 25 調理場にふた付きの残菜入れが備えられているか。	A・B・C A・B・C
給食従事者の手洗い・消毒施設	26 位置 (前室、便所の個室、作業区分毎、食堂等) や構造は良いか。 27 肘まで洗える広さと深さがあり、指を使わず給水できるか。 28 給水栓は温水に対応した方式か。 29 衛生的に管理され、石けん液、アルコールやペーパータオル等は常備されているか。また、布タオルの使用はなされていないか。さらに、前室には個人用爪ブラシが常備されているか。	A・B・C A・B・C A・B・C A・B・C
便所	30 防そ、防虫の設備は良いか。 31 専用の履物を備えているか。 32 定期的に清掃、消毒は行われているか。	A・B・C A・B・C A・B・C
採光・照明・通気・照明	33 作業上適当な明るさはあるか。 34 自然換気の場合、側窓、天窗等による通風は良好であり、虫が入らないか。 35 人工換気の場合、換気扇の位置、数量、容量は適当で十分に換気されており、破損はないか。 36 夏季には直接日光がささないか。	A・B・C A・B・C A・B・C A・B・C
防そ・防虫	37 防そ、防虫の設備は設けられているか。破損はないか。 38 月 1 回の点検や駆除を定期的に行い、その結果が記録・保存されているか。	A・B・C A・B・C
天井・床	39 天井に水滴や黒かびの発生が見られないか。 40 床に破損箇所はないか。	A・B・C A・B・C
清掃用具	41 整理整頓され、保管の状況は良いか。 42 汚染作業区域と非汚染作業区域の共用がされていないか。	A・B・C A・B・C
日常点検	43 日常点検は確実に行われており、記録は保存されているか。	A・B・C

評価の基準 A: 良好なもの、B: 普通、C: 改善を要するもの
 特に指導した事項
 直ちに改善を要する事項
 その他気が付いた点で、措置を必要とする事項

第3票 学校給食用食品の検収・保管等定期検査票

検査年月日 年 月 日 ()
 学校(調理場)名
 給食従事者: 栄養教諭等 名、調理員 名
 定期検査票作成者(職・氏名)
 給食対象人員 人

校長印

検収・保管等	1 検収に検収責任者が立ち会っているか。 2 食品の情報を適切に点検し、記録・保存しているか。 3 食肉類、魚介類等生鮮食品は、一回で使いきる量を購入しているか。 4 納入業者を下処理室や調理室に立ち入らせていないか。 5 食品は検収室で専用の容器に移し替え、衛生的に保管しているか。 6 検収室では60cm以上の置台を使用しているか。 7 「学校給食用食品の原材料、製品等の保存基準」に従い、保管されているか。 8 牛乳は、専用の保冷庫等により温度管理が行われているか。 9 泥付きの根菜類等の処理は、検収室で行っているか。	A・B・C A・B・C A・B・C A・B・C A・B・C A・B・C A・B・C A・B・C
使用水	10 色、濁り、臭い、味に問題はないか。 11 遊離残留塩素は0.1mg/L以上あるか。 12 使用不適水があった場合には、保存食用の冷凍庫に保存がなされているか。 13 貯水槽がある場合には、年1回以上清掃されているか。また、その記録が保存されているか。	A・B・C A・B・C A・B・C A・B・C
検食・保存食	14 検食は責任者を定め、摂食開始30分前までに確実に実行されており、検食を行った時間、検食結果が記録・保存されているか。 15 保存食の採取は食品ごと(製造年月日、ロット等が異なる場合には、それぞれ)に確実に実行されており、保存状態は良いか。また、廃棄日時が記録・保存されているか。 16 共同調理場の受配校に直接搬入された食品は、業者毎(ロット等が異なる場合には、それぞれ)に共同調理場で保存されているか。 17 展示食を保存食と兼用していないか。	A・B・C A・B・C A・B・C A・B・C
日常点検	18 日常点検は確実に実行されており、記録は保存されているか。	A・B・C

評価の基準 A:良好なもの、B:普通、C:改善を要するもの
 特に指導した事項
 直ちに改善を要する事項
 その他気が付いた点で、措置を必要とする事項

第 4 票 調理過程の定期検査票

検査年月日 年 月 日 ()
 学校 (調理場) 名
 給食従事者: 栄養教諭等 名、調理員 名
 定期検査票作成者 (職・氏名)
 給食対象人員 人

献立作成	1 献立は、施設・人員の能力に対応し、作業工程や作業動線に配慮したものであるか。 2 高温多湿の時期は、なまもの、和えもの等について配慮したもののか。 3 地域の感染症、食中毒の発生状況に配慮したもののか。 4 献立作成委員会を設ける等により栄養教諭等、保護者その他の関係者の意見を尊重したもののか。	A・B・C A・B・C A・B・C A・B・C
食品の購入	5 食品選定委員会を設ける等により栄養教諭等、保護者その他の意見を尊重したもののか。 6 食品の製造を委託する業者は、衛生上信用のおける業者を選定しているか。 7 衛生上信用のおける食品納入業者を選定しているか。 8 食品納入業者の衛生管理の取組を促し、必要に応じて衛生管理状況を確認しているか。 9 原材料、加工食品について、微生物検査や理化学検査の結果、生産履歴等を提出させているか。また、その記録は保存しているか。さらに、検査の結果、原材料として不適と判断した場合には適切な措置を講じているか。	A・B・C A・B・C A・B・C A・B・C A・B・C
食品の選定	10 食品は、鮮度の良い衛生的なものを選定しているか。 11 有害な食品添加物を使用している食品や使用原材料が不明な食品等を使用していないか。 12 地域の感染症、食中毒の発生状況を考慮しているか。	A・B・C A・B・C A・B・C
調理過程	13 前日調理を行っていないか。 14 加熱処理を適切に行い、その温度と時間が記録・保存されているか。 15 中心温度計は、正確か。 16 生野菜の使用については、設置者が適切に判断しているか。また、使用の際は、流水で十分洗浄するなど衛生的な取扱いを行っているか。 17 料理の混ぜ合わせ、配食、盛りつけは、清潔な場所で清潔な器具を使用し、直接手を触れないで調理しているか。 18 和えもの、サラダ等は、調理後速やかに冷却するなど適切な温度管理を行っているか。また、水で冷却する場合は、遊離残留塩素が0.1mg/L以上であることを確認し、その結果と時間が記録・保存されているか。 19 和えもの、サラダ等は、調理終了時に温度と時間を確認し、その記録が保存されているか。 20 マヨネーズは作成していないか。 21 缶詰を使用する際には、缶の状態に注意しているか。	A・B・C A・B・C A・B・C A・B・C A・B・C A・B・C A・B・C A・B・C A・B・C A・B・C
二次汚染の防止	22 調理作業工程表、作業動線図を作成するとともに、作業前に確認しているか。 23 器具や容器は、60cm以上の置台の上に置いているか。 24 食肉、魚介類や卵は、それぞれ専用の容器等を使用しているか。 25 調理員に対して、包丁やまな板の食品や処理別の使い分け等の汚染防止の指導を行っているか。 26 下処理後の加熱を行わない食品や加熱後冷却する必要のある食品の保管に、原材料用冷蔵庫を使用していないか。 27 加熱調理後食品の一時保存はふたをするなど適切に行っているか。 28 調理終了後の食品を素手でさわっていないか。 29 調理作業中にふきんは使用していないか。 30 エプロン、履物等は、作業区分毎に使い分けられているか。また、保管や洗浄等も区分して実施しているか。	A・B・C A・B・C A・B・C A・B・C A・B・C A・B・C A・B・C A・B・C A・B・C A・B・C
食品の温度管理	31 調理作業時の室内の温度、湿度を確認し、その記録が保存されているか。 32 冷蔵保管・冷凍保管する必要のある食品が常温放置されていないか。 33 加熱処理後冷却する必要のある食品は、適切な温度管理を行い、加熱終了時、冷却開始時、冷却終了時の温度と時間が、記録・保存されているか。 34 配食や配送時の温度管理は適切に行われているか。 35 調理後の食品は適切に温度管理されているか。また、配食の時間は記録・保存されているか。 36 共同調理場においては、調理場搬出時、受配校搬入時の時間を毎日、温度を定期的に記録し、その記録が保存されているか。 37 加熱食品にトッピングする非加熱調理食品は、衛生的に保管し、給食までの時間を可能な限り短縮しているか。	A・B・C A・B・C A・B・C A・B・C A・B・C A・B・C A・B・C
廃棄物処理	38 廃棄物は、分別し、衛生的に処理されているか。 39 廃棄物は、汚臭、汚液がもれないよう管理されているか。また、廃棄物用の容器は、清掃されているか。 40 返却された残菜は、非汚染作業区域に持ち込んでないか。 41 廃棄物は、作業区域に放置されていないか。 42 廃棄物の保管場所は、清掃されているか。	A・B・C A・B・C A・B・C A・B・C A・B・C
配送・配食	43 共同調理場においては、運搬途中の塵埃等による汚染を防止しているか。 44 食品の運搬に当たっては、ふたをしているか。 45 パンや牛乳の容器の汚染に注意しているか。 46 給食当番等について、毎日、健康状態と服装を確認しているか。また、手洗いがされているか。	A・B・C A・B・C A・B・C A・B・C
残品	47 残品は、翌日等に繰り越して使用していないか。	A・B・C
日常点検	48 日常点検は確実に実施されており、記録は保存されているか。	A・B・C

評価の基準 A：良好なもの、B：普通、C：改善を要するもの

特に指導した事項

直ちに改善を要する事項

その他気が付いた点で、措置を必要とする事項

第 5 票 学校給食従事者の衛生・健康状態定期検査票

検査年月日 年 月 日 ()
 学校 (調理場) 名
 給食従事者: 栄養教諭等 名、調理員 名
 定期検査票作成者 (職・氏名)
 給食対象人員 人

校長印

衛生状態	1 調理員は、髪の毛等が食品等に付着しないよう衣服等を清潔に保っているか。 2 作業前、作業区分ごと、用便後等の手洗い・消毒は確実に行われているか。 3 調理衣や調理用履物を着用したまま便所に入っていないか。	A・B・C A・B・C A・B・C
健康状態	4 定期的に健康診断が行われているか。 5 検便が毎月2回以上行われており、その結果等は保存されているか。 6 下痢、発熱等の健康状態を、毎日把握しているか。 7 感染症に罹患した疑いのある調理員等は、医療機関を受診させ、感染症疾患の有無を確認させているか。 8 化膿性疾患が手指にある場合には、調理作業への従事を禁止しているか。 9 ノロウイルスに罹患した調理員等に対して、食品に直接触れる作業をさせないなど適切な処理を行っているか。	A・B・C A・B・C A・B・C A・B・C A・B・C A・B・C
日常点検	10 日常点検は確実に行われており、記録は保存されているか。	A・B・C

評価の基準 A: 良好なもの、B: 普通、C: 改善を要するもの
 特に指導した事項
 直ちに改善を要する事項
 その他気が付いた点で、措置を必要とする事項

第6票

定期検便結果処置票

平成 年 月 日記入

給食従事者名：	性別：男・女	年齢：	歳
---------	--------	-----	---

下痢をした日：平成 年 月 日

検便の結果及び処置

平成 年 月 日検便実施

検査機関名：

【結果】	【処置（具体的に記載すること）】
赤痢菌 : + -	
サルモネラ : + -	
腸管出血性大腸菌 : + -	
血清型O157	
その他（具体的に記載すること）	

第 7 票 学校給食における衛生管理体制定期検査票

検査年月日 年 月 日 ()
 学校 (調理場) 名
 給食従事者: 栄養教諭等 名、調理員 名
 定期検査票作成者 (職・氏名)
 給食対象人員 人

校長印

衛生管理体制	1 衛生管理責任者等は適切に定められているか。 2 衛生管理責任者は適切に衛生管理の点検を行っているか。また、その結果を記録・保存しているか。 3 校長等は、学校給食の衛生管理に注意を払い、学校給食関係者に衛生管理の徹底を促しているか。 4 校長、場長、栄養教諭等、保健主事、学校医、学校歯科医、学校薬剤師、保健所長、保護者等などが連携した学校給食の衛生管理を徹底するための学校保健委員会等の組織は設けられ、適切に運用されているか。 5 校長等は、食品に異常の発生が認められた場合には、必要な措置を講じているか。 6 校長等は、施設設備に改善が必要と認めた場合に応急措置や計画的な改善を講じているか。 7 校長等は、栄養教諭等の指導等が円滑に実施されるよう関係職員の意思疎通に配慮しているか。 8 調理に関係のない者を調理室に入れていないか。 9 調理室に学校給食関係者以外の者が立ち入る場合には、健康状況等を点検しているか。 10 調理作業後の調理室は施錠しているか。	A・B・C A・B・C A・B・C A・B・C A・B・C A・B・C A・B・C A・B・C A・B・C A・B・C
--------	--	--

評価の基準 A: 良好なもの、B: 普通、C: 改善を要するもの
 特に指導した事項
 直ちに改善を要する事項
 その他気が付いた点で、措置を必要とする事項

第8票

学校給食日常点検票

学校（調理場）名 _____

検査日 平成 年 月 日

校長（所長）検印 _____

天気 _____ 気温 _____

作成者 _____

	調理前	調理中
調理室の温度	℃	℃
湿度	%	%

※栄養教諭等の衛生管理責任者が毎日点検し、校長（所長）の検印を受け、記録を保存すること。

衛生管理チェックリスト			
作 備	施 設 ・ 設 備	<input type="checkbox"/> 調理場の清掃・清潔状態はよい。	
		<input type="checkbox"/> 調理室には、調理作業に不必要な物品等を置いていない。	
		<input type="checkbox"/> 主食置場、容器は清潔である。	
		<input type="checkbox"/> 床、排水溝は清潔である。	
		<input type="checkbox"/> 調理用機械・機器・器具は清潔である。	
		<input type="checkbox"/> 冷蔵庫内は整理整頓され、清潔である。	
		<input type="checkbox"/> 機械、機器の故障の有無を確認した。	
		<input type="checkbox"/> 食品の保管室の温度・湿度は適切である。	
		<input type="checkbox"/> 冷蔵庫・冷凍庫（ただし、保存食の保管のための専用冷凍庫については-20℃以下）の温度は適切である。	
		<input type="checkbox"/> 食器、容器や調理用器具は乾燥しており、保管場所は清潔である。	
<input type="checkbox"/> 手洗い施設の石けん液、アルコール、ペーパータオル等は十分にある。			
<input type="checkbox"/> ねずみやはえ、ごきぶり等衛生害虫は出ていない。			
業 用 水		<input type="checkbox"/> 作業前に十分（5分間程度）流水した。	
		<input type="checkbox"/> 使用水の外観（色・濁り）、臭い、味を確認した。（異常なし、異常あり）	
		<input type="checkbox"/> 遊離残留塩素について確認し、記録した。（0.1mg/L以上あった）（ mg/L）	
前 取		<input type="checkbox"/> 食品は、検収室において検収責任者が立ち会い受け取った。	
		<input type="checkbox"/> 品質、鮮度、包装容器の状況、異物の混入、食品表示等を十分に点検し、記録した。	
		<input type="checkbox"/> 納入業者は衛生的な服装である。	
		<input type="checkbox"/> 納入業者は検収時に下処理室や調理室内に立ち入っていない。	
<input type="checkbox"/> 食品は、食品保管場所に食品の分類毎に衛生的に保管した。			
学 校 給 食	服 装 等	<input type="checkbox"/> 調理衣・エプロン・マスク・帽子は清潔である。	
		<input type="checkbox"/> 履物は清潔である。	
食 徒 事 者	手 洗 い	<input type="checkbox"/> 適切な服装をしている。	
		<input type="checkbox"/> 爪は短く切っている。	
		<input type="checkbox"/> 石けん液やアルコールで手指を洗浄・消毒した。	
		健 康 状 態	<input type="checkbox"/> 下痢をしている者はいない。
			<input type="checkbox"/> 発熱、腹痛、嘔吐をしている者はいない。
<input type="checkbox"/> 本人や家族に感染症又はその疑いがある者はいない。			
<input type="checkbox"/> 感染症又はその疑いがある者は医療機関に受診させている。			
<input type="checkbox"/> 手指・顔面に化膿性疾患がある者はいない。			

衛 生 管 理 チェックリスト

業	下 処 理	<input type="checkbox"/> エプロン・履物等は下処理専用を使用している。 <input type="checkbox"/> 加熱調理用、非加熱調理毎に下処理した。 <input type="checkbox"/> 下処理終了後、容器・器具の洗浄・消毒を確実に行った。 <input type="checkbox"/> 野菜類等は流水で十分洗浄した。また、生食する場合、必要に応じて消毒した。
	調 理 時	<input type="checkbox"/> 原材料は適切に温度管理した。 <input type="checkbox"/> 作業区分ごとに手指は洗浄・消毒した。 <input type="checkbox"/> 魚介類・食肉類、卵等を取り扱った手指は洗浄・消毒した。 <input type="checkbox"/> 調理機器・容器・器具は食品・処理別に専用のものを使用した。 <input type="checkbox"/> 加熱調理においては、十分に加熱し（75℃、1分間以上）、その温度と時間を記録した。 <input type="checkbox"/> 加熱処理後冷却した食品は、適切に温度管理し、過程ごとの温度と時間を記録した。 <input type="checkbox"/> 和え物、サラダ等は十分に冷却したか確認し、調理終了時の温度と時間を記録した。 <input type="checkbox"/> 調理終了後の食品は二次汚染を防止するため適切に保管した。 <input type="checkbox"/> 床に水を落とさないで調理した。
	使 用 水	<input type="checkbox"/> 食品を水で冷却する場合は、遊離残留塩素について確認し、その時の温度と時間を記録した。 <input type="checkbox"/> 調理作業終了時に、遊離残留塩素は確認して記録した。(0.1mg/L以上あった)(mg/L)
	保 存 食	<input type="checkbox"/> 原材料、調理済み食品をすべて50g程度採取した。 <input type="checkbox"/> 釜別・ロット別に採取した。 <input type="checkbox"/> 保存食容器（ビニール袋等）に採取し、-20℃以下の冷凍庫に2週間以上保存した。 <input type="checkbox"/> 採取、廃棄日時を記録した。
	配 食	<input type="checkbox"/> 調理終了後の食品を素手で扱っていない。 <input type="checkbox"/> 飲食物の運搬には、ふたを使用した。 <input type="checkbox"/> 配食時間は記録した。 <input type="checkbox"/> 食缶を床上60cm以上の置台等に置いた。

便 所	<input type="checkbox"/> 便所にせっけん液、アルコールやペーパータオルは十分にある。 <input type="checkbox"/> 調理衣（上下）、履物等は脱いだ。 <input type="checkbox"/> 用便後の手指は確実に洗浄・消毒した。
調理室の 立ち入り	<input type="checkbox"/> 部外者が立ち入った。 <input type="checkbox"/> 部外者の健康状態を点検・記録した。 <input type="checkbox"/> 部外者は衛生的な服装であった。
共同調理場 受配校	<input type="checkbox"/> 主食・牛乳や調理場を経由しない直送品は、検取票に基づき十分に点検し記録した。 <input type="checkbox"/> 牛乳等温度管理が必要な食品は保冷库等により適切に保管した。 <input type="checkbox"/> 受配校搬入時の時刻を記録した。

衛 生 管 理 チ ェ ッ ク リ ス ト

作	配送・配膳	<input type="checkbox"/> 調理終了後、速やかに喫食されるよう配送や配膳にかかる時間は適切である。(2時間以内) <input type="checkbox"/> 釜別、ロット別に配送先を記録し、搬出時刻と搬入時刻を記録した。 <input type="checkbox"/> 配送記録をつけている。
	検食	<input type="checkbox"/> 検食は、児童生徒の摂食30分前に実施している。 <input type="checkbox"/> 加熱調理や冷却は、適切に行っている。 <input type="checkbox"/> 異味、異臭、異物等の異常はない。 <input type="checkbox"/> 検食結果については、時間等も含め記録した。
業	給食当番	<input type="checkbox"/> 下痢をしている者はいない。 <input type="checkbox"/> 発熱、腹痛、嘔吐をしている者はいない。 <input type="checkbox"/> 衛生的な服装をしている。 <input type="checkbox"/> 手指は確実に洗浄した。
	食器具・容器・器具の洗浄・消毒	<input type="checkbox"/> 食器具、容器や調理用器具は、確実に洗浄・消毒した。 <input type="checkbox"/> 食器具、容器や調理用器具の損傷を確認し、乾燥状態で保管した。 <input type="checkbox"/> 分解できる調理機械・機器は、使用後に分解し、洗浄・消毒、乾燥した。
後	廃棄物の処理	<input type="checkbox"/> 調理に伴う廃棄物は、分別し、衛生的に処理されている。 <input type="checkbox"/> 返却された残菜は、非汚染作業区域に持ち込んでいない。 <input type="checkbox"/> 残菜容器は清潔である。 <input type="checkbox"/> 廃棄物の保管場所は清潔である。
	食品保管室	<input type="checkbox"/> 給食物資以外のものは入れてない。 <input type="checkbox"/> 通風、温度、湿度等の衛生状態は良い。 <input type="checkbox"/> ネズミやはえ、ごきぶり等衛生害虫はいない。

生食発 0616 第 1 号

平成 29 年 6 月 16 日

各
〔 都道府県知事
保健所設置市長
特別区長 〕 殿

厚生労働省医薬・生活衛生局生活衛生・食品安全部長
(公 印 省 略)

「大量調理施設衛生管理マニュアル」の改正について

「大量調理施設衛生管理マニュアル」については、「大規模食中毒対策等について」(平成9年3月24日付け衛食第85号(最終改正:平成28年10月6日付け生食発1006第1号))の別添で示しているところです。

本年3月の薬事・食品衛生審議会食品衛生分科会食中毒部会(以下「食中毒部会」という。)において、平成28年の食中毒発生状況を報告し、ノロウイルス対策、腸管出血性大腸菌対策等について議論が行われ、食中毒の発生防止対策については、調理従事者等の健康状態確認等の重要性が確認されたところです。

食中毒調査結果によると、食中毒の発生原因の多くは、一般衛生管理の実施の不備によるものとされており、食中毒部会においても同様意見があったことを踏まえ、毎日の調理従事者の健康状態の確認及び記録の実施等について、本マニュアルの一部を別添のとおり改正することとしましたので、関係施設への監視指導及び周知等について対応方よろしくをお願いします。

なお、引き続き、大量調理施設のみならず、中小規模調理施設等においても、本マニュアルの趣旨を踏まえた衛生管理の徹底を図るようお願いします。

大量調理施設衛生管理マニュアル
(平成9年3月24日付け衛食第85号別添)
(最終改正：平成29年6月16日付け生食発0616第1号)

I 趣 旨

本マニュアルは、集団給食施設等における食中毒を予防するために、HACCPの概念に基づき、調理過程における重要管理事項として、

- ① 原材料受入れ及び下処理段階における管理を徹底すること。
- ② 加熱調理食品については、中心部まで十分加熱し、食中毒菌等（ウイルスを含む。以下同じ。）を死滅させること。
- ③ 加熱調理後の食品及び非加熱調理食品の二次汚染防止を徹底すること。
- ④ 食中毒菌が付着した場合に菌の増殖を防ぐため、原材料及び調理後の食品の温度管理を徹底すること。

等を示したものである。

集団給食施設等においては、衛生管理体制を確立し、これらの重要管理事項について、点検・記録を行うとともに、必要な改善措置を講じる必要がある。また、これを遵守するため、更なる衛生知識の普及啓発に努める必要がある。

なお、本マニュアルは同一メニューを1回300食以上又は1日750食以上を提供する調理施設に適用する。

II 重 要 管 理 事 項

1. 原材料の受入れ・下処理段階における管理

- (1) 原材料については、品名、仕入元の名称及び所在地、生産者（製造又は加工者を含む。）の名称及び所在地、ロットが確認可能な情報（年月日表示又はロット番号）並びに仕入れ年月日を記録し、1年間保管すること。
- (2) 原材料について納入業者が定期的実施する微生物及び理化学検査の結果を提出させること。その結果については、保健所に相談するなどして、原材料として不適と判断した場合には、納入業者の変更等適切な措置を講じること。検査結果については、1年間保管すること。
- (3) 加熱せずに喫食する食品（牛乳、発酵乳、プリン等容器包装に入れられ、かつ、殺菌された食品を除く。）については、乾物や摂取量が少ない食品も含め、製造加工業者の衛生管理の体制について保健所の監視票、食品等事業者の自主管理記録票

等により確認するとともに、製造加工業者が従事者の健康状態の確認等ノロウイルス対策を適切に行っているかを確認すること。

- (4) 原材料の納入に際しては調理従事者等が必ず立ち合い、検収場で品質、鮮度、品温（納入業者が運搬の際、別添1に従い、適切な温度管理を行っていたかどうかを含む。）、異物の混入等につき、点検を行い、その結果を記録すること。
- (5) 原材料の納入に際しては、缶詰、乾物、調味料等常温保存可能なものを除き、食肉類、魚介類、野菜類等の生鮮食品については1回で使い切る量を調理当日に仕入れるようにすること。
- (6) 野菜及び果物を加熱せずに供する場合には、別添2に従い、流水（食品製造用水^{注1}として用いるもの。以下同じ。）で十分洗浄し、必要に応じて次亜塩素酸ナトリウム等で殺菌^{注2}した後、流水で十分すすぎ洗いをを行うこと。特に高齢者、若齢者及び抵抗力の弱い者を対象とした食事を提供する施設で、加熱せずに供する場合（表皮を除去する場合を除く。）には、殺菌を行うこと。

注1：従前の「飲用適の水」に同じ。（「食品、添加物等の規格基準」（昭和34年厚生省告示第370号）の改正により用語のみ読み替えたもの。定義については同告示の「第1 食品 B 食品一般の製造、加工及び調理基準」を参照のこと。）

注2：次亜塩素酸ナトリウム溶液又はこれと同等の効果を有する亜塩素酸水（きのこ類を除く。）、亜塩素酸ナトリウム溶液（生食用野菜に限る。）、過酢酸製剤、次亜塩素酸水並びに食品添加物として使用できる有機酸溶液。これらを使用する場合、食品衛生法で規定する「食品、添加物等の規格基準」を遵守すること。

2. 加熱調理食品の加熱温度管理

加熱調理食品は、別添2に従い、中心部温度計を用いるなどにより、中心部が75℃で1分間以上（二枚貝等ノロウイルス汚染のおそれのある食品の場合は85～90℃で90秒間以上）又はこれと同等以上まで加熱されていることを確認するとともに、温度と時間の記録を行うこと。

3. 二次汚染の防止

- (1) 調理従事者等（食品の盛付け・配膳等、食品に接触する可能性のある者及び臨時職員を含む。以下同じ。）は、次に定める場合には、別添2に従い、必ず流水・石けんによる手洗いによりしっかりと2回（その他の時には丁寧に1回）手指の洗浄及び消毒を行うこと。なお、使い捨て手袋を使用する場合にも、原則として次に定める場合に交換を行うこと。
 - ① 作業開始前及び用便後
 - ② 汚染作業区域から非汚染作業区域に移動する場合
 - ③ 食品に直接触れる作業にあたる直前

④ 生の食肉類、魚介類、卵殻等微生物の汚染源となるおそれのある食品等に触れた後、他の食品や器具等に触れる場合

⑤ 配膳の前

(2) 原材料は、隔壁等で他の場所から区分された専用の保管場に保管設備を設け、食肉類、魚介類、野菜類等、食材の分類ごとに区分して保管すること。

この場合、専用の衛生的なふた付き容器に入れ替えるなどにより、原材料の包装の汚染を保管設備に持ち込まないようにするとともに、原材料の相互汚染を防ぐこと。

(3) 下処理は汚染作業区域で確実にを行い、非汚染作業区域を汚染しないようにすること。

(4) 包丁、まな板などの器具、容器等は用途別及び食品別（下処理用にあつては、魚介類用、食肉類用、野菜類用の別、調理用にあつては、加熱調理済み食品用、生食野菜用、生食魚介類用の別）にそれぞれ専用のものを用意し、混同しないようにして使用すること。

(5) 器具、容器等の使用後は、別添 2 に従い、全面を流水で洗浄し、さらに 80℃、5 分間以上の加熱又はこれと同等の効果を有する方法^{注3}で十分殺菌した後、乾燥させ、清潔な保管庫を用いるなどして衛生的に保管すること。

なお、調理場内における器具、容器等の使用後の洗浄・殺菌は、原則として全ての食品が調理場から搬出された後に行うこと。

また、器具、容器等の使用中も必要に応じ、同様の方法で熱湯殺菌を行うなど、衛生的に使用すること。この場合、洗浄水等が飛散しないように行うこと。なお、原材料用に使用した器具、容器等をそのまま調理後の食品用に使用するようなことは、けっして行わないこと。

(6) まな板、ざる、木製の器具は汚染が残存する可能性が高いため、特に十分な殺菌^{注4}に留意すること。なお、木製の器具は極力使用を控えることが望ましい。

(7) フードカッター、野菜切り機等の調理機械は、最低 1 日 1 回以上、分解して洗浄・殺菌^{注5}した後、乾燥させること。

(8) シンクは原則として用途別に相互汚染しないように設置すること。特に、加熱調理用食材、非加熱調理用食材、器具の洗浄等に用いるシンクを必ず別に設置すること。また、二次汚染を防止するため、洗浄・殺菌^{注5}し、清潔に保つこと。

(9) 食品並びに移動性の器具及び容器の取り扱いは、床面からの跳ね水等による汚染を防止するため、床面から 60 cm 以上の場所で行うこと。ただし、跳ね水等からの直接汚染が防止できる食缶等で食品を取り扱う場合には、30 cm 以上の台にのせて行うこと。

(10) 加熱調理後の食品の冷却、非加熱調理食品の下処理後における調理場等での一時保管等は、他からの二次汚染を防止するため、清潔な場所で行うこと。

- (1 1) 調理終了後の食品は衛生的な容器にふたをして保存し、他からの二次汚染を防止すること。
- (1 2) 使用水は食品製造用水を用いること。また、使用水は、色、濁り、におい、異物のほか、貯水槽を設置している場合や井戸水等を殺菌・ろ過して使用する場合には、遊離残留塩素が0.1 mg/l以上であることを始業前及び調理作業終了後に毎日検査し、記録すること。

注3：塩素系消毒剤（次亜塩素酸ナトリウム、亜塩素酸水、次亜塩素酸水等）やエタノール系消毒剤には、ノロウイルスに対する不活化効果を期待できるものがある。使用する場合、濃度・方法等、製品の指示を守って使用すること。浸漬により使用することが望ましいが、浸漬が困難な場合にあっては、不織布等に十分浸み込ませて清拭すること。

（参考文献）「平成 27 年度ノロウイルスの不活化条件に関する調査報告書」
(<http://www.mhlw.go.jp/file/06-Seisakujouhou-11130500-Shokuhinanzentu/0000125854.pdf>)

注4：大型のまな板やざる等、十分な洗浄が困難な器具については、亜塩素酸水又は次亜塩素酸ナトリウム等の塩素系消毒剤に浸漬するなどして消毒を行うこと。

注5：80℃で5分以上の加熱又はこれと同等の効果を有する方法（注3参照）。

4. 原材料及び調理済み食品の温度管理

- (1) 原材料は、別添1に従い、戸棚、冷凍又は冷蔵設備に適切な温度で保存すること。また、原材料搬入時の時刻、室温及び冷凍又は冷蔵設備内温度を記録すること。
- (2) 冷凍又は冷蔵設備から出した原材料は、速やかに下処理、調理を行うこと。非加熱で供される食品については、下処理後速やかに調理に移行すること。
- (3) 調理後直ちに提供される食品以外の食品は、食中毒菌の増殖を抑制するために、10℃以下又は65℃以上で管理することが必要である。（別添3参照）
 - ① 加熱調理後、食品を冷却する場合には、食中毒菌の発育至適温度帯（約20℃～50℃）の時間を可能な限り短くするため、冷却機を用いたり、清潔な場所で衛生的な容器に小分けするなどして、30分以内に中心温度を20℃付近（又は60分以内に中心温度を10℃付近）まで下げよう工夫すること。
この場合、冷却開始時刻、冷却終了時刻を記録すること。
 - ② 調理が終了した食品は速やかに提供できるよう工夫すること。
調理終了後30分以内に提供できるものについては、調理終了時刻を記録すること。また、調理終了後提供まで30分以上を要する場合は次のア及びイによること。
ア 温かい状態で提供される食品については、調理終了後速やかに保温食缶等に移し保存すること。この場合、食缶等へ移し替えた時刻を記録すること。
イ その他の食品については、調理終了後提供まで10℃以下で保存すること。

この場合、保冷設備への搬入時刻、保冷設備内温度及び保冷設備からの搬出時刻を記録すること。

- ③ 配送過程においては保冷又は保温設備のある運搬車を用いるなど、10℃以下又は65℃以上の適切な温度管理を行い配送し、配送時刻の記録を行うこと。

また、65℃以上で提供される食品以外の食品については、保冷設備への搬入時刻及び保冷設備内温度の記録を行うこと。

- ④ 共同調理施設等で調理された食品を受け入れ、提供する施設においても、温かい状態で提供される食品以外の食品であって、提供まで30分以上を要する場合は提供まで10℃以下で保存すること。

この場合、保冷設備への搬入時刻、保冷設備内温度及び保冷設備からの搬出時刻を記録すること。

- (4) 調理後の食品は、調理終了後から2時間以内に喫食することが望ましい。

5. その他

(1) 施設設備の構造

- ① 隔壁等により、污水溜、動物飼育場、廃棄物集積場等不潔な場所から完全に区別されていること。
- ② 施設の出入口及び窓は極力閉めておくとともに、外部に開放される部分には網戸、エアカーテン、自動ドア等を設置し、ねずみや昆虫の侵入を防止すること。
- ③ 食品の各調理過程ごとに、汚染作業区域（検収場、原材料の保管場、下処理場）、非汚染作業区域（さらに準清潔作業区域（調理場）と清潔作業区域（放冷・調製場、製品の保管場）に区分される。）を明確に区別すること。なお、各区域を固定し、それぞれを壁で区画する、床面を色別する、境界にテープをはる等により明確に区画することが望ましい。
- ④ 手洗い設備、履き物の消毒設備（履き物の交換が困難な場合に限る。）は、各作業区域の入り口手前に設置すること。

なお、手洗い設備は、感知式の設備等で、コック、ハンドル等を直接手で操作しない構造のものが望ましい。

- ⑤ 器具、容器等は、作業動線を考慮し、予め適切な場所に適切な数を配置しておくこと。
- ⑥ 床面に水を使用する部分にあっては、適当な勾配（100分の2程度）及び排水溝（100分の2から4程度の勾配を有するもの）を設けるなど排水が容易に行える構造であること。
- ⑦ シンク等の排水口は排水が飛散しない構造であること。
- ⑧ 全ての移動性の器具、容器等を衛生的に保管するため、外部から汚染されない構造の保管設備を設けること。
- ⑨ 便所等

ア 便所、休憩室及び更衣室は、隔壁により食品を取り扱う場所と必ず区分されていること。なお、調理場等から3 m以上離れた場所に設けられていることが望ましい。

イ 便所には、専用の手洗い設備、専用の履き物が備えられていること。また、便所は、調理従事者等専用のもので設けられていることが望ましい。

⑩ その他

施設は、ドライシステム化を積極的に図ることが望ましい。

(2) 施設設備の管理

① 施設・設備は必要に応じて補修を行い、施設の床面（排水溝を含む。）、内壁のうち床面から1 mまでの部分及び手指の触れる場所は1日に1回以上、施設の天井及び内壁のうち床面から1 m以上の部分は1月に1回以上清掃し、必要に応じて、洗浄・消毒を行うこと。施設の清掃は全ての食品が調理場内から完全に搬出された後に行うこと。

② 施設におけるねずみ、昆虫等の発生状況を1月に1回以上巡回点検するとともに、ねずみ、昆虫の駆除を半年に1回以上（発生を確認した時にはその都度）実施し、その実施記録を1年間保管すること。また、施設及びその周囲は、維持管理を適切に行うことにより、常に良好な状態に保ち、ねずみや昆虫の繁殖場所の排除に努めること。

なお、殺そ剤又は殺虫剤を使用する場合には、食品を汚染しないようその取扱いに十分注意すること。

③ 施設は、衛生的な管理に努め、みだりに部外者を立ち入らせたり、調理作業に不必要な物品等を置いたりしないこと。

④ 原材料を配送用包装のまま非汚染作業区域に持ち込まないこと。

⑤ 施設は十分な換気を行い、高温多湿を避けること。調理場は湿度80%以下、温度は25℃以下に保つことが望ましい。

⑥ 手洗い設備には、手洗いに適当な石けん、爪ブラシ、ペーパータオル、殺菌液等を定期的に補充し、常に使用できる状態にしておくこと。

⑦ 水道事業により供給される水以外の井戸水等の水を使用する場合には、公的検査機関、厚生労働大臣の登録検査機関等に依頼して、年2回以上水質検査を行うこと。検査の結果、飲用不適とされた場合は、直ちに保健所長の指示を受け、適切な措置を講じること。なお、検査結果は1年間保管すること。

⑧ 貯水槽は清潔を保持するため、専門の業者に委託して、年1回以上清掃すること。

なお、清掃した証明書は1年間保管すること。

- ⑨ 便所については、業務開始前、業務中及び業務終了後等定期的に清掃及び消毒剤による消毒を行って衛生的に保つこと^{注6}。
- ⑩ 施設（客席等の飲食施設、ロビー等の共用施設を含む。）において利用者等が嘔吐した場合には、消毒剤を用いて迅速かつ適切に嘔吐物の処理を行うこと^{注6}により、利用者及び調理従事者等へのノロウイルス感染及び施設の汚染防止に努めること。

注6：「ノロウイルスに関するQ&A」（厚生労働省）を参照のこと。

（3） 検食の保存

検食は、原材料及び調理済み食品を食品ごとに50g程度ずつ清潔な容器（ビニール袋等）に入れ、密封し、-20℃以下で2週間以上保存すること。

なお、原材料は、特に、洗浄・殺菌等を行わず、購入した状態で、調理済み食品は配膳後の状態で保存すること。

（4） 調理従事者等の衛生管理

- ① 調理従事者等は、便所及び風呂等における衛生的な生活環境を確保すること。また、ノロウイルスの流行期には十分に加熱された食品を摂取する等により感染防止に努め、徹底した手洗いの励行を行うなど自らが施設や食品の汚染の原因とならないように措置するとともに、体調に留意し、健康な状態を保つように努めること。
- ② 調理従事者等は、毎日作業開始前に、自らの健康状態を衛生管理者に報告し、衛生管理者はその結果を記録すること。
- ③ 調理従事者等は臨時職員も含め、定期的な健康診断及び月に1回以上の検便を受けること。検便検査^{注7}には、腸管出血性大腸菌の検査を含めることとし、10月から3月までの間には月に1回以上又は必要に応じて^{注8}ノロウイルスの検便検査に努めること。
- ④ ノロウイルスの無症状病原体保有者であることが判明した調理従事者等は、検便検査においてノロウイルスを保有していないことが確認されるまでの間、食品に直接接触れる調理作業を控えるなど適切な措置をとることが望ましいこと。
- ⑤ 調理従事者等は下痢、嘔吐、発熱などの症状があった時、手指等に化膿創があった時は調理作業に従事しないこと。
- ⑥ 下痢又は嘔吐等の症状がある調理従事者等については、直ちに医療機関を受診し、感染性疾患の有無を確認すること。ノロウイルスを原因とする感染性疾患による症状と診断された調理従事者等は、検便検査においてノロウイルスを保有していないことが確認されるまでの間、食品に直接接触れる調理作業を控えるなど適切な処置をとることが望ましいこと。
- ⑦ 調理従事者等が着用する帽子、外衣は毎日専用で清潔なものに交換すること。
- ⑧ 下処理場から調理場への移動の際には、外衣、履き物の交換等を行うこと。（履き物の交換が困難な場合には履き物の消毒を必ず行うこと。）

- ⑨ 便所には、調理作業時に着用する外衣、帽子、履き物のまま入らないこと。
- ⑩ 調理、点検に従事しない者が、やむを得ず、調理施設に立ち入る場合には、専用の清潔な帽子、外衣及び履き物を着用させ、手洗い及び手指の消毒を行わせること。
- ⑪ 食中毒が発生した時の原因究明を確実にを行うため、原則として、調理従事者等は当該施設で調理された食品を喫食しないこと。

ただし、原因究明に支障を来さないための措置が講じられている場合はこの限りでない。（試食担当者を限定すること等）

注7：ノロウイルスの検査に当たっては、遺伝子型によらず、概ね便1g当たり 10^5 オーダーのノロウイルスを検出できる検査法を用いることが望ましい。ただし、検査結果が陰性であっても検査感度によりノロウイルスを保有している可能性を踏まえた衛生管理が必要である。

注8：ノロウイルスの検便検査の実施に当たっては、調理従事者の健康確認の補完手段とする場合、家族等に感染性胃腸炎が疑われる有症者がいる場合、病原微生物検出情報においてノロウイルスの検出状況が増加している場合などの各食品等事業者の事情に応じ判断すること。

(5) その他

- ① 加熱調理食品にトッピングする非加熱調理食品は、直接喫食する非加熱調理食品と同様の衛生管理を行い、トッピングする時期は提供までの時間が極力短くなるようにすること。
- ② 廃棄物（調理施設内で生じた廃棄物及び返却された残渣をいう。）の管理は、次のように行うこと。
 - ア 廃棄物容器は、汚臭、汚液がもれないように管理するとともに、作業終了後は速やかに清掃し、衛生上支障のないように保持すること。
 - イ 返却された残渣は非汚染作業区域に持ち込まないこと。
 - ウ 廃棄物は、適宜集積場に搬出し、作業場に放置しないこと。
 - エ 廃棄物集積場は、廃棄物の搬出後清掃するなど、周囲の環境に悪影響を及ぼさないよう管理すること。

Ⅲ 衛 生 管 理 体 制

1. 衛生管理体制の確立

- (1) 調理施設の経営者又は学校長等施設の運営管理責任者（以下「責任者」という。）は、施設の衛生管理に関する責任者（以下「衛生管理者」という。）を指名すること。

なお、共同調理施設等で調理された食品を受け入れ、提供する施設においても、衛生管理者を指名すること。

- (2) 責任者は、日頃から食材の納入業者についての情報の収集に努め、品質管理の確かな業者から食材を購入すること。また、継続的に購入する場合は、配送中の保存温度の徹底を指示するほか、納入業者が定期的に行う原材料の微生物検査等の結果の提出を求めること。
- (3) 責任者は、衛生管理者に別紙点検表に基づく点検作業を行わせるとともに、そのつど点検結果を報告させ、適切に点検が行われたことを確認すること。点検結果については、1年間保管すること。
- (4) 責任者は、点検の結果、衛生管理者から改善不能な異常の発生の報告を受けた場合、食材の返品、メニューの一部削除、調理済み食品の回収等必要な措置を講ずること。
- (5) 責任者は、点検の結果、改善に時間を要する事態が生じた場合、必要な応急処置を講じるとともに、計画的に改善を行うこと。
- (6) 責任者は、衛生管理者及び調理従事者等に対して衛生管理及び食中毒防止に関する研修に参加させるなど必要な知識・技術の周知徹底を図ること。
- (7) 責任者は、調理従事者等を含め職員の健康管理及び健康状態の確認を組織的・継続的に行い、調理従事者等の感染及び調理従事者等からの施設汚染の防止に努めること。
- (8) 責任者は、衛生管理者に毎日作業開始前に、各調理従事者等の健康状態を確認させ、その結果を記録させること。
- (9) 責任者は、調理従事者等に定期的な健康診断及び月に1回以上の検便を受けさせること。検便検査には、腸管出血性大腸菌の検査を含めることとし、10月から3月の間には月に1回以上又は必要に応じてノロウイルスの検便検査を受けさせるよう努めること。
- (10) 責任者は、ノロウイルスの無症状病原体保有者であることが判明した調理従事者等を、検便検査においてノロウイルスを保有していないことが確認されるまでの間、食品に直接触れる調理作業を控えさせるなど適切な措置をとることが望ましいこと。
- (11) 責任者は、調理従事者等が下痢、嘔吐、発熱などの症状があった時、手指等に化膿創があった時は調理作業に従事させないこと。
- (12) 責任者は、下痢又は嘔吐等の症状がある調理従事者等について、直ちに医療機関を受診させ、感染性疾患の有無を確認すること。ノロウイルスを原因とする感染性疾患による症状と診断された調理従事者等は、検便検査においてノロウイルスを保有していないことが確認されるまでの間、食品に直接触れる調理作業を控えさせるなど適切な処置をとることが望ましいこと。
- (13) 責任者は、調理従事者等について、ノロウイルスにより発症した調理従事者等と一緒に感染の原因と考えられる食事を喫食するなど、同一の感染機会があった可能性がある調理従事者等について速やかにノロウイルスの検便検査を実施し、検査

の結果ノロウイルスを保有していないことが確認されるまでの間、調理に直接従事することを控えさせる等の手段を講じることが望ましいこと。

- (14) 献立の作成に当たっては、施設の人員等の能力に余裕を持った献立作成を行うこと。
- (15) 献立ごとの調理工程表の作成に当たっては、次の事項に留意すること。
 - ア 調理従事者等の汚染作業区域から非汚染作業区域への移動を極力行わないようにすること。
 - イ 調理従事者等の一日ごとの作業の分業化を図ることが望ましいこと。
 - ウ 調理終了後速やかに喫食されるよう工夫すること。
また、衛生管理者は調理工程表に基づき、調理従事者等と作業分担等について事前に十分な打合せを行うこと。
- (16) 施設の衛生管理全般について、専門的な知識を有する者から定期的な指導、助言を受けることが望ましい。また、従事者の健康管理については、労働安全衛生法等関係法令に基づき産業医等から定期的な指導、助言を受けること。
- (17) 高齢者や乳幼児が利用する施設等においては、平常時から施設長を責任者とする危機管理体制を整備し、感染拡大防止のための組織対応を文書化するとともに、具体的な対応訓練を行っておくことが望ましいこと。また、従業員あるいは利用者において下痢・嘔吐等の発生を迅速に把握するために、定常的に有症状者数を調査・監視することが望ましいこと。

(別添1) 原材料、製品等の保存温度

食 品 名	保 存 温 度
穀類加工品(小麦粉、デンプン)	室 温
砂 糖	室 温
食 肉 ・ 鯨 肉	10℃以下
細切した食肉・鯨肉を凍結したものを容器包装に入れたもの	-15℃以下
食 肉 製 品	10℃以下
鯨 肉 製 品	10℃以下
冷 凍 食 肉 製 品	-15℃以下
冷 凍 鯨 肉 製 品	-15℃以下
ゆ で だ こ	10℃以下
冷 凍 ゆ で だ こ	-15℃以下
生 食 用 か き	10℃以下
生 食 用 冷 凍 か き	-15℃以下
冷 凍 食 品	-15℃以下
魚肉ソーセージ、魚肉ハム及び特殊包装かまぼこ 冷凍魚肉ねり製品	10℃以下 -15℃以下
液 状 油 脂	室 温
固 形 油 脂	10℃以下
(ラード、マーガリン、ショートニング、カカオ脂)	
殻 付 卵	10℃以下
液 卵	8℃以下
凍 結 卵	-18℃以下
乾 燥 卵	室 温
ナ ツ ツ 類	15℃以下
チ ョ コ レ ト	15℃以下
生 鮮 果 実 ・ 野 菜	10℃前後
生 鮮 魚 介 類 (生食用鮮魚介類を含む。)	5℃以下
乳 ・ 濃 縮 乳	} 10℃以下
脱 脂 乳	
ク リ ム	} 15℃以下
バ タ ー	
チ ーズ	
練 乳	
清 涼 飲 料 水	室 温
(食品衛生法の食品、添加物等の規格基準に規定のあるものについては、当該保存基準に従うこと。)	

(別添2) 標準作業書

(手洗いマニュアル)

1. 水で手をぬらし石けんをつける。
2. 指、腕を洗う。特に、指の間、指先をよく洗う。(30秒程度)
3. 石けんをよく洗い流す。(20秒程度)
4. 使い捨てペーパータオル等でふく。(タオル等の共用はしないこと。)
5. 消毒用のアルコールをかけて手指によくすりこむ。
(本文のⅡ3(1)で定める場合には、1から3までの手順を2回実施する。)

(器具等の洗浄・殺菌マニュアル)

1. 調理機械

- ① 機械本体・部品を分解する。なお、分解した部品は床にじか置きしないようにする。
- ② 食品製造用水(40℃程度の微温水が望ましい。)で3回水洗いする。
- ③ スポンジタワシに中性洗剤又は弱アルカリ性洗剤をつけてよく洗浄する。
- ④ 食品製造用水(40℃程度の微温水が望ましい。)でよく洗剤を洗い流す。
- ⑤ 部品は80℃で5分間以上の加熱又はこれと同等の効果を有する方法^{注1}で殺菌を行う。
- ⑥ よく乾燥させる。
- ⑦ 機械本体・部品を組み立てる。
- ⑧ 作業開始前に70%アルコール噴霧又はこれと同等の効果を有する方法で殺菌を行う。

2. 調理台

- ① 調理台周辺の片づけを行う。
- ② 食品製造用水(40℃程度の微温水が望ましい。)で3回水洗いする。
- ③ スポンジタワシに中性洗剤又は弱アルカリ性洗剤をつけてよく洗浄する。
- ④ 食品製造用水(40℃程度の微温水が望ましい。)でよく洗剤を洗い流す。
- ⑤ よく乾燥させる。
- ⑥ 70%アルコール噴霧又はこれと同等の効果を有する方法^{注1}で殺菌を行う。
- ⑦ 作業開始前に⑥と同様の方法で殺菌を行う。

3. まな板、包丁、へら等

- ① 食品製造用水(40℃程度の微温水が望ましい。)で3回水洗いする。
- ② スポンジタワシに中性洗剤又は弱アルカリ性洗剤をつけてよく洗浄する。
- ③ 食品製造用水(40℃程度の微温水が望ましい。)でよく洗剤を洗い流す。
- ④ 80℃で5分間以上の加熱又はこれと同等の効果を有する方法^{注2}で殺菌を行う。

- ⑤ よく乾燥させる。
- ⑥ 清潔な保管庫にて保管する。

4. ふきん、タオル等

- ① 食品製造用水（40℃程度の微温水が望ましい。）で3回水洗いする。
- ② 中性洗剤又は弱アルカリ性洗剤をつけてよく洗浄する。
- ③ 食品製造用水（40℃程度の微温水が望ましい。）でよく洗剤を洗い流す。
- ④ 100℃で5分以上煮沸殺菌を行う。
- ⑤ 清潔な場所で乾燥、保管する。

注1：塩素系消毒剤（次亜塩素酸ナトリウム、亜塩素酸水、次亜塩素酸水等）やエタノール系消毒剤には、ノロウイルスに対する不活化効果を期待できるものがある。使用する場合、濃度・方法等、製品の指示を守って使用すること。浸漬により使用することが望ましいが、浸漬が困難な場合にあっては、不織布等に十分浸み込ませて清拭すること。

（参考文献）「平成27年度ノロウイルスの不活化条件に関する調査報告書」

<http://www.mhlw.go.jp/file/06-Seisakujouhou-11130500-Shokuhinanzentu/0000125854.pdf>

注2：大型のまな板やざる等、十分な洗浄が困難な器具については、亜塩素酸水又は次亜塩素酸ナトリウム等の塩素系消毒剤に浸漬するなどして消毒を行うこと。

（原材料等の保管管理マニュアル）

1. 野菜・果物^{注3}

- ① 衛生害虫、異物混入、腐敗・異臭等がないか点検する。異常品は返品又は使用禁止とする。
- ② 各材料ごとに、50g程度ずつ清潔な容器（ビニール袋等）に密封して入れ、-20℃以下で2週間以上保存する。（検食用）
- ③ 専用の清潔な容器に入れ替えるなどして、10℃前後で保存する。（冷凍野菜は-15℃以下）
- ④ 流水で3回以上水洗いする。
- ⑤ 中性洗剤で洗う。
- ⑥ 流水で十分すすぎ洗いする。
- ⑦ 必要に応じて、次亜塩素酸ナトリウム等^{注4}で殺菌^{注5}した後、流水で十分すすぎ洗いする。
- ⑧ 水切りする。
- ⑨ 専用のまな板、包丁でカットする。
- ⑩ 清潔な容器に入れる。
- ⑪ 清潔なシートで覆い（容器がふた付きの場合を除く）、調理まで30分以上を要する場合には、10℃以下で冷蔵保存する。

注3：表面の汚れが除去され、分割・細切されずに皮付きで提供されるみかん等の果物にあっては、③から⑧までを省略して差し支えない。

注4：次亜塩素酸ナトリウム溶液（200mg/ℓで5分間又は100mg/ℓで10分間）又はこれと同等の効果を有する亜塩素酸水（きのこ類を除く。）、亜塩素酸ナトリウム溶液（生食用野菜に限る。）、過酢酸製剤、次亜塩素酸水並びに食品添加物として使用できる有機酸溶液。これらを使用する場合、食品衛生法で規定する「食品、添加物等の規格基準」を遵守すること。

注5：高齢者、若齢者及び抵抗力の弱い者を対象とした食事を提供する施設で、加熱せずに供する場合（表皮を除去する場合を除く。）には、殺菌を行うこと。

2. 魚介類、食肉類

- ① 衛生害虫、異物混入、腐敗・異臭等がないか点検する。異常品は返品又は使用禁止とする。
- ② 各材料ごとに、50g程度ずつ清潔な容器（ビニール袋等）に密封して入れ、 -20°C 以下で2週間以上保存する。（検食用）
- ③ 専用の清潔な容器に入れ替えるなどして、食肉類については 10°C 以下、魚介類については 5°C 以下で保存する（冷凍で保存するものは -15°C 以下）。
- ④ 必要に応じて、次亜塩素酸ナトリウム等^{注6}で殺菌した後、流水で十分すすぎ洗いをする。
- ⑤ 専用のまな板、包丁でカットする。
- ⑥ 速やかに調理へ移行させる。

注6：次亜塩素酸ナトリウム溶液（200mg/ℓで5分間又は100mg/ℓで10分間）又はこれと同等の効果を有する亜塩素酸水、亜塩素酸ナトリウム溶液（魚介類を除く。）、過酢酸製剤（魚介類を除く。）、次亜塩素酸水、次亜臭素酸水（魚介類を除く。）並びに食品添加物として使用できる有機酸溶液。これらを使用する場合、食品衛生法で規定する「食品、添加物等の規格基準」を遵守すること。

（加熱調理食品の中心温度及び加熱時間の記録マニュアル）

1. 揚げ物

- ① 油温が設定した温度以上になったことを確認する。
- ② 調理を開始した時間を記録する。
- ③ 調理の途中で適当な時間を見はからって食品の中心温度を校正された温度計で3点以上測定し、全ての点において 75°C 以上に達していた場合には、それぞれの中心温度を記録するとともに、その時点からさらに1分以上加熱を続ける（二枚貝等ノロウイルス汚染のおそれのある食品の場合は $85\sim 90^{\circ}\text{C}$ で90秒間以上）。
- ④ 最終的な加熱処理時間を記録する。
- ⑤ なお、複数回同一の作業を繰り返す場合には、油温が設定した温度以上であることを確認・記録し、①～④で設定した条件に基づき、加熱処理を行う。油温が設定した温度以上に達していない場合には、油温を上昇させるため必要な措置を講ずる。

2. 焼き物及び蒸し物

- ① 調理を開始した時間を記録する。
- ② 調理の途中で適当な時間を見はからって食品の中心温度を校正された温度計で3点以上測定し、全ての点において 75°C 以上に達していた場合には、それぞれの中

心温度を記録するとともに、その時点からさらに1分以上加熱を続ける（二枚貝等ノロウイルス汚染のおそれのある食品の場合は85～90℃で90秒間以上）。

- ③ 最終的な加熱処理時間を記録する。
- ④ なお、複数回同一の作業を繰り返す場合には、①～③で設定した条件に基づき、加熱処理を行う。この場合、中心温度の測定は、最も熱が通りにくいと考えられる場所の一点のみでもよい。

3. 煮物及び炒め物

調理の順序は食肉類の加熱を優先すること。食肉類、魚介類、野菜類の冷凍品を使用する場合には、十分解凍してから調理を行うこと。

- ① 調理の途中で適当な時間を見はからって、最も熱が通りにくい具材を選び、食品の中心温度を校正された温度計で3点以上（煮物の場合は1点以上）測定し、全ての点において75℃以上に達していた場合には、それぞれの中心温度を記録するとともに、その時点からさらに1分以上加熱を続ける（二枚貝等ノロウイルス汚染のおそれのある食品の場合は85～90℃で90秒間以上）。

なお、中心温度を測定できるような具材がない場合には、調理釜の中心付近の温度を3点以上（煮物の場合は1点以上）測定する。

- ② 複数回同一の作業を繰り返す場合にも、同様に点検・記録を行う。

(別添3)

調理後の食品の温度管理に係る記録の取り方について
(調理終了後提供まで30分以上を要する場合)

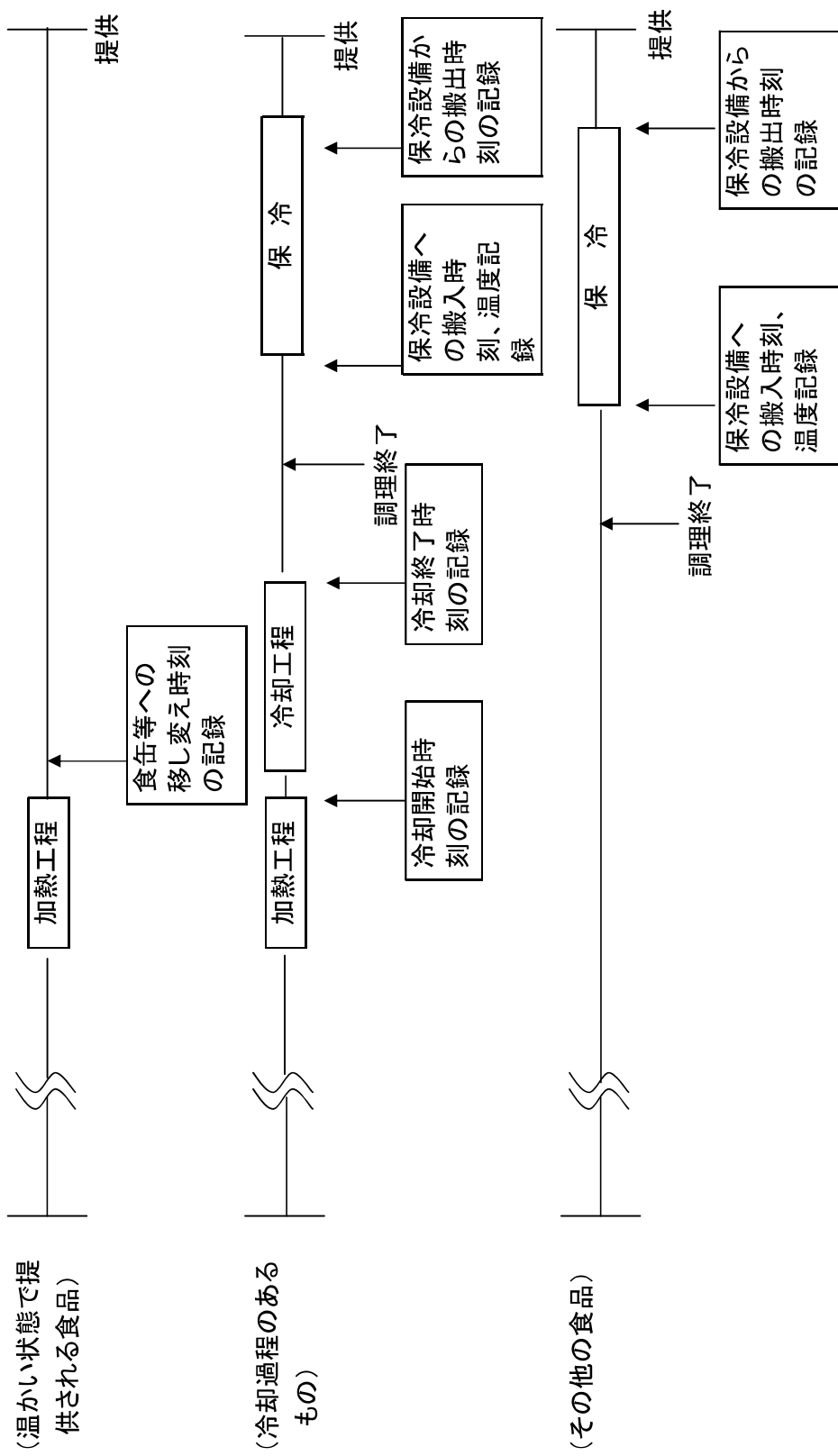

(別紙)

調理施設の点検表

平成 年 月 日

責任者	衛生管理者

1. 毎日点検

	点検項目	点検結果
1	施設へのねずみや昆虫の侵入を防止するための設備に不備はありませんか。	
2	施設の清掃は、全ての食品が調理場内から完全に搬出された後、適切に実施されましたか。(床面、内壁のうち床面から1m以内の部分及び手指の触れる場所)	
3	施設に部外者が入ったり、調理作業に不必要な物品が置かれていたりしませんか。	
4	施設は十分な換気が行われ、高温多湿が避けられていますか。	
5	手洗い設備の石けん、爪ブラシ、ペーパータオル、殺菌液は適切ですか。	

2. 1カ月ごとの点検

1	巡回点検の結果、ねずみや昆虫の発生はありませんか。	
2	ねずみや昆虫の駆除は半年以内に実施され、その記録が1年以上保存されていますか。	
3	汚染作業区域と非汚染作業区域が明確に区別されていますか。	
4	各作業区域の入り口手前に手洗い設備、履き物の消毒設備(履き物の交換が困難な場合に限る。)が設置されていますか。	
5	シンクは用途別に相互汚染しないように設置されていますか。 加熱調理用食材、非加熱調理用食材、器具の洗浄等を行うシンクは別に設置されていますか。	
6	シンク等の排水口は排水が飛散しない構造になっていますか。	
7	全ての移動性の器具、容器等を衛生的に保管するための設備が設けられていますか。	
8	便所には、専用の手洗い設備、専用の履き物が備えられていますか。	
9	施設の清掃は、全ての食品が調理場内から完全に排出された後、適切に実施されましたか。(天井、内壁のうち床面から1m以上の部分)	

3. 3カ月ごとの点検

1	施設は隔壁等により、不潔な場所から完全に区別されていますか。	
2	施設の床面は排水が容易に行える構造になっていますか。	
3	便所、休憩室及び更衣室は、隔壁により食品を取り扱う場所と区分されていますか。	

〈改善を行った点〉

〈計画的に改善すべき点〉

従事者等の衛生管理点検表

平成 年 月 日

責任者	衛生管理者

氏名	下痢	嘔吐	発熱等	化膿創	服装	帽子	毛髪	履物	爪	指輪等	手洗い

点検項目		点検結果
1	健康診断、検便検査の結果に異常はありませんか。	
2	下痢、嘔吐、発熱などの症状はありませんか。	
3	手指や顔面に化膿創がありませんか。	
4	着用する外衣、帽子は毎日専用で清潔のものに交換されていますか。	
5	毛髪が帽子から出ていませんか。	
6	作業場専用の履物を使っていますか。	
7	爪は短く切っていますか。	
8	指輪やマニキュアをしていませんか。	
9	手洗いを適切な時期に適切な方法で行っていますか。	
10	下処理から調理場への移動の際には外衣、履き物の交換(履き物の交換が困難な場合には、履物の消毒)が行われていますか。	
11	便所には、調理作業時に着用する外衣、帽子、履き物のまま入らないようにしていますか。	
12	調理、点検に従事しない者が、やむを得ず、調理施設に立ち入る場合には、専用の清潔な帽子、外衣及び履き物を着用させ、手洗い及び手指の消毒を行わせましたか。	立ち入った者
		点検結果

〈改善を行った点〉
〈計画的に改善すべき点〉

原材料の取扱い等点検表

平成 年 月 日

責任者	衛生管理者

① 原材料の取扱い(毎日点検)

	点検項目	点検結果
1	原材料の納入に際しては調理従事者等が立ち会いましたか。 検収場で原材料の品質、鮮度、品温、異物の混入等について点検を行いましたか。	
2	原材料の納入に際し、生鮮食品については、1回で使い切る量を調理当日に仕入れましたか。	
3	原材料は分類ごとに区分して、原材料専用の保管場に保管設備を設け、適切な温度で保管されていますか。 原材料の搬入時の時刻及び温度の記録がされていますか。	
4	原材料の包装の汚染を保管設備に持ち込まないようにしていますか。 保管設備内での原材料の相互汚染が防がれていますか。	
5	原材料を配送用包装のまま非汚染作業区域に持ち込んでいませんか。	

② 原材料の取扱い(月1回点検)

	点検項目	点検結果
	原材料について納入業者が定期的実施する検査結果の提出が最近1か月以内にありましたか。 検査結果は1年間保管されていますか。	

③ 検食の保存

	点検項目	点検結果
	検食は、原材料(購入した状態のもの)及び調理済み食品を食品ごとに50g程度ずつ清潔な容器に密封して入れ、-20℃以下で2週間以上保存されていますか。	

〈改善を行った点〉

〈計画的に改善すべき点〉

検収の記録簿

平成 年 月 日

責任者	衛生管理者

納品の時刻	納入業者名	品目名	生産地	期限表示	数量	鮮度	包装	品温	異物
:									
:									
:									
:									
:									
:									
:									
:									
:									
:									
:									

〈進言事項〉

調理器具等及び使用水の点検表

平成 年 月 日

責任者	衛生管理者

① 調理器具、容器等の点検表

	点検項目	点検結果
1	包丁、まな板等の調理器具は用途別及び食品別に用意し、混同しないように使用されていますか。	
2	調理器具、容器等は作業動線を考慮し、予め適切な場所に適切な数が配置されていますか。	
3	調理器具、容器等は使用后(必要に応じて使用中)に洗浄・殺菌し、乾燥されていますか。	
4	調理場内における器具、容器等の洗浄・殺菌は、全ての食品が調理場から搬出された後、行っていますか。(使用中等やむをえない場合は、洗浄水等が飛散しないように行うこと。)	
5	調理機械は、最低1日1回以上、分解して洗浄・消毒し、乾燥されていますか。	
6	全ての調理器具、容器等は衛生的に保管されていますか。	

② 使用水の点検表

採取場所	採取時期	色	濁り	臭い	異物	残留塩素濃度
						mg/l
						mg/l
						mg/l
						mg/l

③ 井戸水、貯水槽の点検表(月1回点検)

	点検項目	点検結果
1	水道事業により供給される水以外の井戸水等の水を使用している場合には、半年以内に水質検査が実施されていますか。	
	検査結果は1年間保管されていますか。	
2	貯水槽は清潔を保持するため、1年以内に清掃が実施されていますか。	
	清掃した証明書は1年間保管されていますか。	

〈改善を行った点〉

〈計画的に改善すべき点〉

調理等における点検表

平成 年 月 日

責任者	衛生管理者

① 下処理・調理中の取扱い

	点検項目	点検結果
1	非汚染作業染区域内に汚染を持ち込まないように、下処理を確実に実施していますか。	
2	冷凍又は冷凍設備から出した原材料は速やかに下処理、調理に移行させていますか。 非加熱で供される食品は下処理後速やかに調理に移行していますか。	
3	野菜及び果物を加熱せずに供する場合には、適切な洗浄(必要に応じて殺菌)を実施していますか。	
4	加熱調理食品は中心部が十分(75℃で1分以上(二枚貝等ノロウイルス汚染のおそれのある食品の場合は85～90℃で90秒間以上)等)加熱されていますか。	
5	食品及び移動性の調理器具並びに容器の取扱いは床面から60cm以上の場所で行われていますか。(ただし、跳ね水等からの直接汚染が防止できる食缶等で食品を取り扱う場合には、30cm以上の台にのせて行うこと。)	
6	加熱調理後の食品の冷却、非加熱調理食品の下処理後における調理場等での一時保管等は清潔な場所で行われていますか。	
7	加熱調理食品にトッピングする非加熱調理食品は、直接喫食する非加熱調理食品と同様の衛生管理を行い、トッピングする時期は提供までの時間が極力短くなるようにしていますか。	

② 調理後の取扱い

	点検項目	点検結果
1	加熱調理後、食品を冷却する場合には、速やかに中心温度を下げる工夫がされていますか。	
2	調理後の食品は、他からの二次汚染を防止するため、衛生的な容器にふたをして保存していますか。	
3	調理後の食品が適切に温度管理(冷却過程の温度管理を含む。)を行い、必要な時刻及び温度が記録されていますか。	
4	配送過程があるものは保冷又は保温設備のある運搬車を用いるなどにより、適切な温度管理を行い、必要な時間及び温度等が記録されていますか。	
5	調理後の食品は2時間以内に喫食されていますか。	

③ 廃棄物の取扱い

	点検項目	点検結果
1	廃棄物容器は、汚臭、汚液がもれないように管理するとともに、作業終了後は速やかに清掃し、衛生上支障のないように保持されていますか。	
2	返却された残渣は、非汚染作業区域に持ち込まれていませんか。	
3	廃棄物は、適宜集積場に搬出し、作業場に放置されていませんか。	
4	廃棄物集積場は、廃棄物の搬出後清掃するなど、周囲の環境に悪影響を及ぼさないよう管理されていますか。	

〈改善を行った点〉

〈計画的に改善すべき点〉

食品保管時の記録簿

平成 年 月 日

責任者	衛生管理者

① 原材料保管時

品目名	搬入時刻	搬入時設備内 (室内)温度	品目名	搬入時刻	搬入時設備内 (室内)温度

② 調理終了後30分以内に提供される食品

品目名	調理終了時刻	品目名	調理終了時刻

③ 調理終了後30分以上に提供される食品

ア 温かい状態で提供される食品

品目名	食缶等への移し替え時刻

イ 加熱後冷却する食品

品目名	冷却開始時刻	冷却終了時刻	保冷設備への搬入時刻	保冷設備内温度	保冷設備からの搬出時刻

ウ その他の食品

品目名	保冷設備への搬入時刻	保冷設備内温度	保冷設備からの搬出時刻

〈進言事項〉

--

食品の加熱加工の記録簿

平成 年 月 日

責任者	衛生管理者

品目名	No.1		No.2(No.1 で設定した条件に基づき実施)		
(揚げ物)	①油温	℃	油温	℃	
	②調理開始時刻	:	No.3(No.1 で設定した条件に基づき実施)		
	③確認時の中心温度	サンプル A	℃	油温	℃
		B	℃	No.4(No.1 で設定した条件に基づき実施)	
		C	℃	油温	℃
④③確認後の加熱時間			No.5(No.1 で設定した条件に基づき実施)		
⑤全加熱処理時間			油温	℃	

品目名	No.1		No.2(No.1 で設定した条件に基づき実施)		
(焼き物、蒸し物)	①調理開始時刻	:	確認時の中心温度	℃	
	②確認時の中心温度	サンプル A	℃	No.3(No.1 で設定した条件に基づき実施)	
		B	℃	確認時の中心温度	℃
		C	℃	No.4(No.1 で設定した条件に基づき実施)	
	③②確認後の加熱時間			確認時の中心温度	℃
④全加熱処理時間					

品目名	No.1			No.2		
(煮物)	①確認時の中心温度	サンプル	℃	①確認時の中心温度	サンプル	℃
	②①確認後の加熱時間			②①確認後の加熱時間		
(炒め物)	①確認時の中心温度	サンプル A	℃	①確認時の中心温度	サンプル A	℃
		B	℃		B	℃
		C	℃		C	℃
	②①確認後の加熱時間			②①確認後の加熱時間		

〈改善を行った点〉

〈計画的に改善すべき点〉

配送先記録簿

平成 年 月 日

責任者	記録者

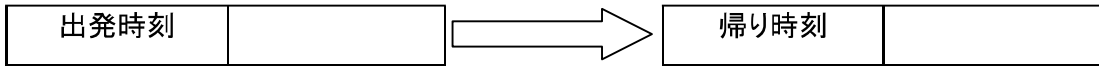

保冷設備への搬入時刻(:)

保冷設備内温度 ()

配送先	配送先所在地	品目名	数量	配送時刻
				:
				:
				:
				:
				:
				:
				:
				:
				:
				:

〈進言事項〉